



Aller guten Dinge sind drei
Setting the standards in plastics





PVS – Niedernhall





PVS blickt in die Zukunft:
„Grenzen überschreiten –
Innovationen aus Kunststoff
für Elektromotoren und
Lüftungstechnik.“



“For our customers, we are the leading international system partner for plastics components in ventilation and electric motor technology.”



Diesen Platz ganz vorne bestätigen wir mit der erfolgreichen Umsetzung jeder Ihrer Visionen neu. Das erfordert Know-how, Spezialisierung, kontinuierlichen Ausbau unserer Kernkompetenzen und vor allem ein diszipliniert arbeitendes Team. Hier sind wir unschlagbar, denn bei PVS fühlt sich jeder dem Erfolg verpflichtet.



Der Grad der Kundenzufriedenheit ist Maßstab für unsere Arbeit. Deshalb setzen wir auf ständige Weiterentwicklung durch ganzheitliche Unternehmensführung unter Einbeziehung unserer Führungskräfte, Mitarbeiter, Prozesse und Ihren Erwartungen.



We reaffirm our leadership position every time by successfully implementing our customer’s visions. This requires know-how, specialization, continuous development of our core competencies, and above all a disciplined team. In this regard, we are unbeatable – at PVS, everyone feels committed to success.

Vertrauen Sie darauf, dass wir Ihre Ansprüche verstehen und in einer Art und Weise realisieren, welche Sie sicherlich positiv überraschen wird! Sie täglich neu zu begeistern, sehen wir als Anspruch und Herausforderung. Wir sind für Sie da – wann immer und wo immer Sie uns brauchen. Sprechen Sie uns an, fordern Sie uns heraus, wir sind bereit.

The level of customer satisfaction is the yardstick for everything we do. Therefore we count on continuous development through integrated company management that includes our managers, employees, processes, and your expectations.

You can rely on the fact that we understand your requirements and will implement them in a way that is certain to pleasantly surprise you! We see it as a demand and a challenge to wow you – every day. We are here for you – whenever and wherever you need us. Talk to us, challenge us; we are ready.

Christina Bauer Jürgen Frank

Christina Bauer & Jürgen Frank
Geschäftsleitung



„Kunst kommt von Können“

Aber sind wir als Könnler deswegen auch gleich Künstler? In erster Linie wohl eher Ingenieure, die ihr Können in vielen Jahrzehnten erworben haben, Können vom Feinsten. Also sind wir auch Künstler, die mit jedem Auftrag ihr präzises Können unter Beweis stellen. Und es verfeinern, tagtäglich.

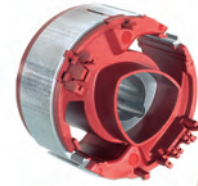

Kunst. Stoff. Technik.



PVS ist groß geworden als Spritzgießunternehmen. Anspruchsvolle, hochwertige Kunststoffteile und Baugruppen sind unsere Passion; und das bereits seit den siebziger Jahren.

Wir sind der führende Systempartner für Kunststoffkomponenten in den Bereichen Luft- und Elektromotorentechnik. Eine solche exponierte Stellung auf einem hart umkämpften Markt gilt es, mit jeder Kundenvision neu zu bestätigen.

Das Ergebnis unseres Könnens steckt in vielen kleinen, aber wesentlichen Dingen des täglichen Gebrauchs. PVS steht für höchstes Produktniveau. Unsere Produkte finden Sie überall dort, wo immer ein elektrischer Antrieb benötigt wird oder Luft bewegt werden soll. Dass wir soviel können ist die Kunst, die nur wenige so marktreif beherrschen.

Ein zuverlässiger Partner auf dem Weg zum Ergebnis. Wir begleiten Sie bei der Problemanalyse, der Entwicklung, dem Prototyping und ersten Versuchen. Am Ende steht die Serienfertigung, serienbegleitende Qualitätssicherung inklusive.

PVS-Produkte bieten technische Spitzenwerte – Ergebnis unserer ureigensten Entwicklung.

“Art comes from mastery.” But does that mean all masters are also artists? Perhaps, when you are talking about engineers whose mastery was built up over the course of many decades; the finest mastery. So we too are artists who prove their precise mastery with every order. And refine it – every day.

PVS grew as an injection molding company. Sophisticated, high-quality plastics components and assemblies are our passion, and have been since the early seventies.

We are the leading system partner for plastics components in the ventilation and electric motor technology. Such an exposed position in a tough, competitive market has to be reaffirmed with each new customer vision.

The results of our mastery are part of many small but essential items you use every day. PVS stands for top-quality products. Our products can be found wherever an electric drive mechanism is needed, or where air has to be moved. The extent of our mastery is our art, which very few handle with this degree of marketability.

A reliable partner on the way to results. We accompany you during problem analysis, development, prototyping, and initial testing. The final step is serial production, including quality assurance.

PVS products deliver maximum value – the result of our very own development processes.

PVS sind die Mitarbeiter, **alle!**

Ein Team von Fachleuten und Spezialisten mit Ingenieuren, Vertriebsexperten, Kaufleuten, Werkzeugmachern, Kunststoffformgebern und Qualitätsmanagern. Sie alle bieten Kompetenz, ein paar hundert Mal. Damit haben wir geballtes Fachwissen auf allen relevanten Gebieten und stellen uns so der täglichen Herausforderung. Attribute wie Zuverlässigkeit und Produktqualität sind da absolute Selbstverständlichkeit und bedürfen im Grund keiner näheren Erläuterung.

Bei PVS wird der Einzelne nach seiner individuellen Fähigkeit gefördert. Diese ständige Weiterbildung macht bei jedem von uns Lust auf Leistung, auf kreatives Arbeiten, auf Veränderung. So ist es nur logisch, dass wir bei PVS im

Sinne von **Kaizen** täglich kontinuierliche, unendliche Verbesserungen in allen Bereichen anstreben. Mitarbeiter, Führungskräfte und Geschäftsleitung wissen um die Wichtigkeit dieses ständigen Prozesses und arbeiten Hand in Hand.

Wir sind stolz darauf, dass unser konzeptionelles Denken Synergien schafft. Die kommen dem Entwicklungsprozess, der Produktion und der Vermarktung Ihrer Produkte zugute. Der Erfindungsreichtum von PVS gepaart mit langjähriger Erfahrung, das ist Teil unserer Erfolgsformel. Deren Konstanten **Innovation, Kreativität, Idee und Pragmatismus** zugleich sind.

Wer soviel kann, ist Könnler, ist Künstler in seinem Fach.





Kunst.Stoff.Technik.

»Wir sind PVS«

Employees are what makes PVS – all of them!

A team of professionals and specialists with engineers, sales experts, business people, tool makers, plastics molding experts, and quality managers.

They all offer competence, a few hundred times over. Thus we have cumulative expertise in all relevant areas which allows us to meet daily challenges. Attributes such as reliability and product quality are definitely a matter of course; they do not really require more detailed explanations.

At PVS, every individual is positioned according to his or her unique abilities. This continuous education process makes each and every one

of us eager to perform, work creatively, and embrace change. So it is only logical that we at PVS use Kaizen to strive for continuous, infinite improvements in all areas, under the inclusion of all employees as well as top-level and middle management.

We are proud that our conceptual thinking creates synergies. This benefits the development process, production, and marketing of your products.

The inventiveness of PVS combined with years of experience is part of our formula for success; its constants are innovation, creativity, ideas, and pragmatism.

Anyone who can do this much is a master, an artist in his field.



„Wer seinen Stoff gelernt hat, hat alle Möglichkeiten, jeden Weg zu wählen.“

Der Stoff ist ein komplexer. Wer ihn in all seiner Raffinesse beherrschen möchte, muss mehr sein als ein begabter Amateur. PVS spielt in der Profiligena und kennt den Stoff auswendig, spielt mit seinen Möglichkeiten auf höchstem Fertigungsniveau.

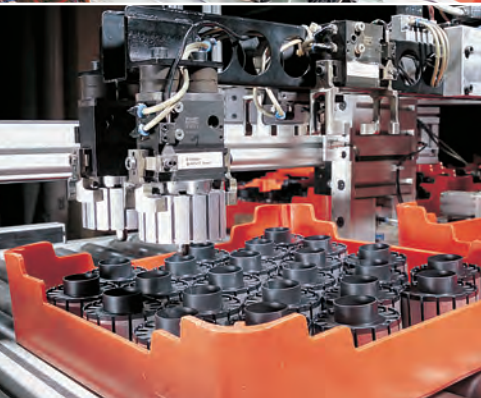

Wir wissen um den jeweils ganz eigenen Charakter der Materialien. Das schafft erst die elegante wie zweckmäßig logische Umsetzung Ihrer Vision, Ihrer Vorstellung von dem perfekten Produkt.

Kunststoff vermag Top-Leistungen zu vollbringen, wenn wir ihn in eine Form von höchster Funktionalität gebracht haben.

Der Stoff ist ein komplexer, aber PVS kann ihn verarbeiten, in allen Varianten, von PP bis PEEK.

Die Produktbereiche E-Motoren-Komponenten, Lüftungstechnik und Technische Teile sind unser Spezialgebiet. Deren Produktion können wir ganz **nach Ihren Wünschen steuern und abwickeln.**

“Those who know their abilities have the option of choosing any path they desire.”

The subject is complex. Those who want to master it in all its finesse have to be more than just talented amateurs. PVS plays in the professional league and knows its material by heart; we play with our competence at the highest production technology levels.

We know the distinctive, unique characteristics of our materials. This allows us to implement your vision in an elegant, functional, logical manner; your ideas of the perfect product.

Plastic is a top performer once we give it the shape of peak functionality. The material is complex, but PVS can handle all versions from PP to PEEK.

The product fields electric motor components, ventilation systems and engineering components are our specialty. We can control and conduct their production entirely according to your wishes.

Lüftungstechnik – Kleine Wunder an Präzision und Laufruhe

Ventilation systems – Miracles in terms of precision and operating noise



Technische Teile – Flexible Lösungen für jede Anforderung
Engineering components – Appropriate solutions for any requirement



»alles ist machbar«

Kunst.Stoff.Technik.

E-Motoren-Komponenten – Die absolut perfekte Integration der Funktion
Electric motor components – Perfect functional integration



»immer neue Ideen«

Kunst. Stoff. Technik.

Doch nicht allein der Kunststoff und seine nahezu unendlichen Möglichkeiten reizen uns. Es reizt uns auch die Aufgabe, die Sie uns stellen.

Dabei ist uns ein partnerschaftliches, vertrauensvolles Miteinander sehr wichtig. Und es ist Voraussetzung dafür, dass wir Ihrer Herausforderung gewachsen sind und Ihre Vorstellungen von einem kleinen Wunderwerk der Technik detailgenau in die Realität hinein entwickeln.

Über alles das hinaus bietet PVS jede Menge Service. Wir beraten unsere Kunden bei der wichtigen Frage der Materialauswahl ebenso, wie bei der Produktgestaltung, der Herstellung und anderen fachlichen Dingen.

„Kunde bei PVS – eine Partnerschaft die stets Früchte trägt.“

Am Ende steht ein ausgeklügeltes Logistiksystem, von dem Sie in jeder Form profitieren. Wir schaffen den perfekten Materialfluss durch **KANBAN** und **Just-in-Time** oder übernehmen für Sie als **Konsignationslager** den zeitlich perfekt organisierten Zufluss Ihrer Produkte. Sie beziehen nur die Teile die Sie auch wirklich brauchen.

PVS versteht sich eben als Systempartner, der den Kunden von dessen erster Idee bis hin zur Serienfertigung am Ende begleitet.

In diesen beschleunigten Zeiten wissen wir um den Wert von gelassener Ruhe, die Konzentration auf das Wesentliche in den Dingen und den Prozessen. Auch wissen wir um die Überlegenheit des Allrounderspezialisten. All das scheint uns der Stoff zu sein, der unseren Full-Service so einmalig auf dem Markt macht.

Kunststoff bringt Sie zum Träumen? Wachen Sie auf, sprechen Sie mit uns!

But it is not just plastic with its nearly infinite possibilities that attracts us. We are also attracted by the challenge you provide.

In this process, cooperative and trusting partnerships are very important to us. This is a prerequisite that allows us to meet your challenges and to implement your vision of a small marvel of technology down to every detail.



In addition to all of this, PVS also offers excellent service. We advise our customers during the important material selection step as well as during product design, manufacturing, and with other technical matters.

“A customer of PVS – a partnership that always bears fruit.”

This is backed up by a sophisticated logistics system that benefits you at every step along the way. We create a perfect material flow using KANBAN and Just-in-Time, or assume the perfectly scheduled and organized supply of your products as a consignment warehouse. You only purchase those components you actually need.

After all, PVS considers itself a system partner who accompanies the customer from the initial idea all the way to serial production.

In these fast-paced times, we appreciate the value of calm composure and concentration on the essential tasks and processes. We are also aware of the supremacy of the all-rounder. To us, it seems that all of this makes our full service so unique in the marketplace.

Plastic makes you dream? Wake up and talk to us!



„Die Technik beherrschen und zugleich ihrer Faszination erlegen sein.“



Kunst.Stoff.Technik.

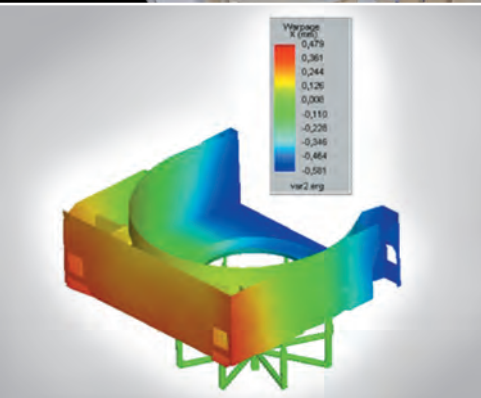
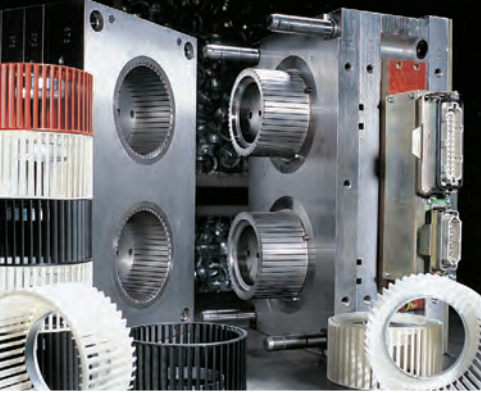

Mancher hat vielleicht bis zu dieser Stelle etwas vermisst. Kenner der Branche wissen jedoch, dass es zu einfach ist, Seiten mit schlichten Schlagworten zu füllen. Das kann jeder. **Kontaktierung, Axiallüfter, Radiallüfterräder, Luft- und Kriechstrecken, Unwucht, Rundlauf oder Planlauf** sind natürlich Bestandteil unseres Fachvokabulars.

Einfach nur auf bewährte Techniken zurückzugreifen, dieses gleichsam gezähmte Abenteuer Entwicklung und Produktion aus dem Schrank zu holen und mit ihm Ihren Anforderungen gerecht zu werden, das funktioniert nicht. Nicht, wenn höchste technische Leistung und Zuverlässigkeit sich mit dem Anspruch paaren, erster am Markt sein zu wollen.

Wir sind Experten in der Spritzgießtechnik und Entwicklung. Und weil wir wissen worauf es ankommt, überlassen wir nichts dem Zufall. Unser **eigener Formen- und Werkzeugbau** ist spezialisiert auf die Konstruktion und Herstellung von Spritzgießwerkzeugen. Da ist es für uns selbstverständlich innerhalb von wenigen Wochen Vorserienteile in Originalwerkstoff mit Prototypenwerkzeugen herzustellen.

Und dank **Moldflow** können wir bereits in der Entwicklungsphase mögliche Fehler frühzeitig erkennen und beheben. Das spart Zeit und Entwicklungskosten und sichert Ihren Vorsprung am Markt.

“Mastering technology while also succumbing to its fascination.”

Maybe you get the impression that something is missing up to this point. However, industry connoisseurs are well aware that it is very easy to fill pages with simple buzzwords. Anybody can do that. Of course contacting, axial blowers, radial blower wheels, air section and current leakage path, unbalance, concentricity, and axial run-out are part of our technical vocabulary.

However, it is not enough to just fall back on proven technologies, to take this quasi tamed adventure of development and production out of the closet and apply it to meet your requirements – that just does not work. Not if peak technical performance and reliability are paired with the requirement to be a market leader.

We are injection molding technology and development experts. And since we know what matters, we leave nothing to chance. Our own mold and tool building department is specialized in the production of injection molds. Therefore, producing pilot-run series components using original materials and prototype tools within a few weeks is a matter of course for us.

And thanks to Moldflow, we can recognize and correct possible defects in the development phase. This saves time and development costs, giving you a head start in the market.



Während all diesen Phasen und Prozessen überwacht unser **Qualitätsmanagementsystem** jeden einzelnen Schritt und sichert so die reibungslose und vor allem fehlerfreie Serienfertigung.

Wir wissen, dass Technik eine Kunst sein kann und dass der Stoff, der ein künstlicher ist, die Power hat, uns immer wieder neu zu begeistern. Wir wissen mittlerweile, dass das technisch beste Produkt nur halb so gut ist, wenn wir es nicht mit Begeisterung in die Technikwelt gehoben haben.

Sie denken in gleicher Weise, worauf warten Sie also noch?!



During all of these phases and processes, our quality management system monitors every individual step and thus guarantees smooth, error-free serial production.

We know that technology can be an art and that the material, which is synthetic, has the power to inspire us over and over again. By now, we know that even the most technologically advanced product is only half as good if we did not propel it into the world of technology with enthusiasm.

You think the same way, so what are you waiting for?

»null Fehler«

Kunst. Stoff. Technik.





INZELWERTKARTE 00.09.03,16:41 - 03.05.04,11:00 15:30 03.05.2004
Ausw.zeit
Lufterrad 001006, Lufterrad M4H1 Msch.: Formnest 1.1 Los: Erstmuster 00.09
Nennmaß: 0.00 Wertur. 25 Teil v. 25
Gr.: NTOLBHZ
Cpk: 3.98 DATUM:
K1: 0.04 03.05.04
D1: 0.07 11:00

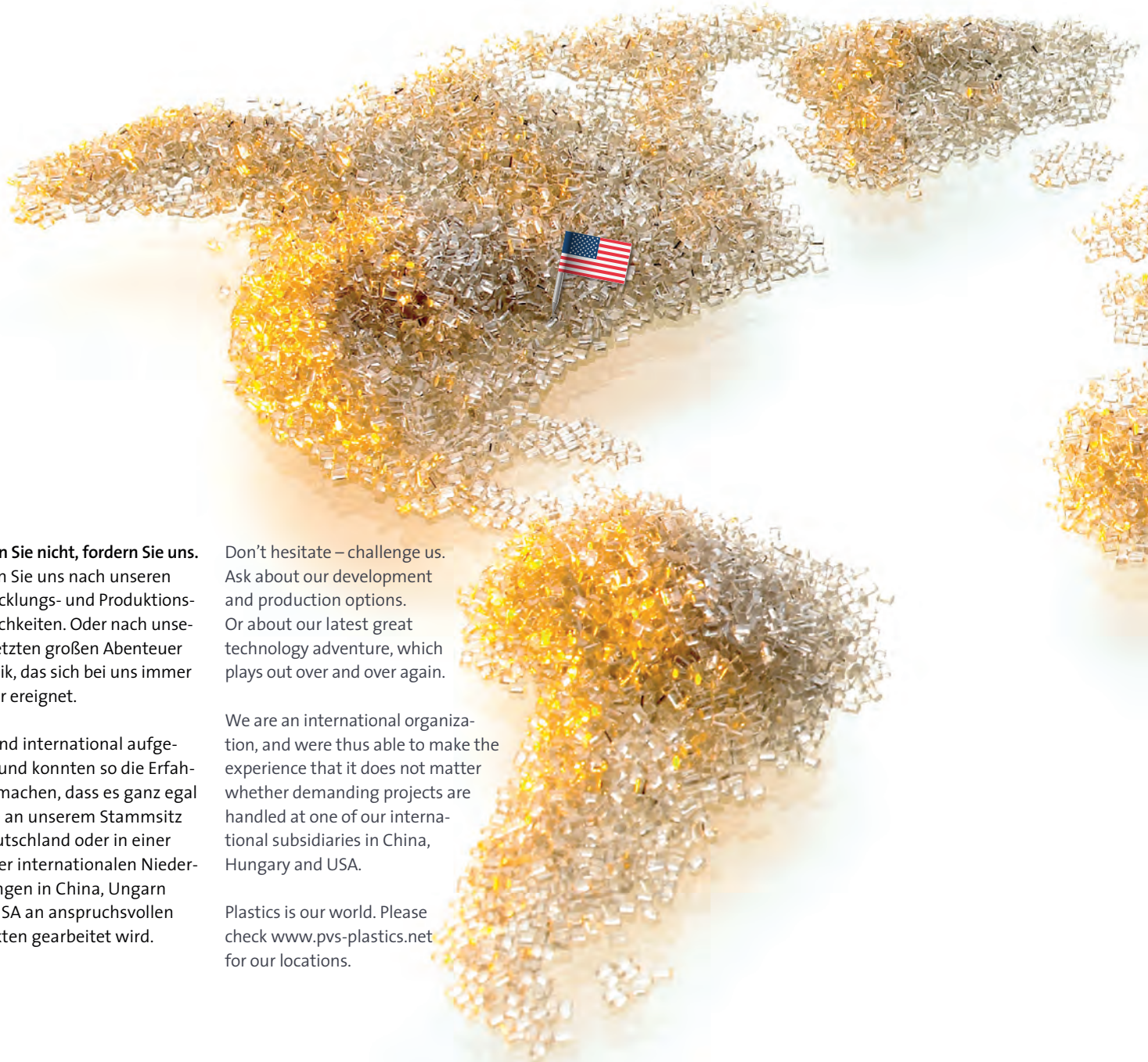

Zögern Sie nicht, fordern Sie uns. Fragen Sie uns nach unseren Entwicklungs- und Produktionsmöglichkeiten. Oder nach unserem letzten großen Abenteuer Technik, das sich bei uns immer wieder ereignet.

Wir sind international aufgestellt und konnten so die Erfahrung machen, dass es ganz egal ist, ob an unserem Stammsitz in Deutschland oder in einer unserer internationalen Niederlassungen in China, Ungarn und USA an anspruchsvollen Projekten gearbeitet wird.

Don't hesitate – challenge us. Ask about our development and production options. Or about our latest great technology adventure, which plays out over and over again.

We are an international organization, and were thus able to make the experience that it does not matter whether demanding projects are handled at one of our international subsidiaries in China, Hungary and USA.

Plastics is our world. Please check www.pvs-plastics.net for our locations.

Kunststoff ist unsere Welt – Plastics is our world

Die jeweiligen Kontaktdaten finden Sie auf www.pvs-plastics.net



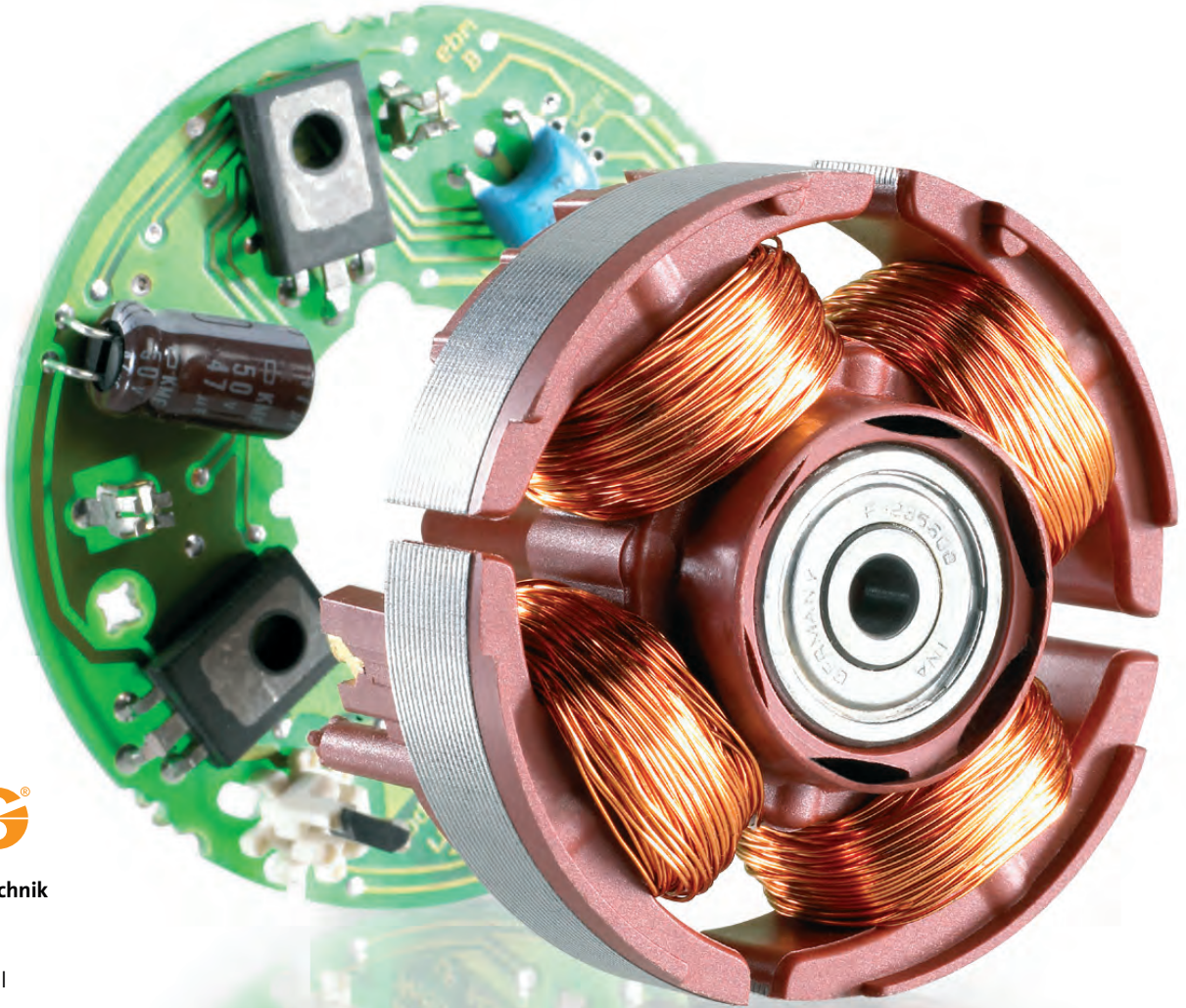

**PVS-Kunststofftechnik
GmbH & Co. KG**
Salzstraße 20
74676 Niedernhall
Germany

Phone +49 (79 40) 91 26-0
info@pvs-plastics.net
www.pvs-plastics.net

