



SICHERE KONTAKTE. WELTWEIT.



DIE STOCKO ERFOLGSGESCHICHTE

Von den Anfängen

Die Firma STOCKO ist ein Traditionsunternehmen, dessen Geschichte vor über hundert Jahren begann. Den Grundstein für den Erfolg legten Alfred Aders, Heinrich Pfeiffer und Johann August Stock 1901 in Wuppertal unter dem Namen Stock & Co. – mit einer Knopffabrik. Hier wurden u.a. Hohlkugeln, Ösen und Druckknöpfe hergestellt, die im wirtschaftlichen Boom der Wilhelminischen Ära großen Absatz fanden und bis nach Südamerika geliefert wurden. Als Stock & Co. Ende der zwanziger Jahre aus der Schuhöse in Verbindung mit einer Lötöhse die Lötöse entwickelte, war die zukünftige Richtung des Unternehmens eingeschlagen: Elektrotechnik. Schon bald folgten weitere gestanzte, gezogene und gerollte Metallteile, die allesamt auf den gleichen Maschinen gefertigt werden konnten wie die bisherigen Knopfteile.

..... bis in die Gegenwart

Während der Weimarer Zeit hatten sich die Lebensgewohnheiten der Menschen stark verändert; moderne Elektrotechnik hielt in Privathaushalten flächendeckend Einzug, wie zum Beispiel mit dem Radio, Telefon oder auch schon mit dem elektrischen Rasierapparat. Die neue Ausrichtung des Unternehmens erwies sich da als besonderer Glücksgriff. 1935 beschäftigte man 500 Mitarbeiter; zwei Jahre später bereits 1.000. Nun unter dem alleinigen Namen STOCKO. Mit dem neuen Werk im belgischen Malmedy im Jahre 1940 wuchs man zu einem Konzern mit 1.800 Mitarbeitern heran. Doch der Krieg blieb nicht ohne Folgen, und so sank die Zahl wieder auf 300. Die Wirtschaftswunderjahre kamen, und STOCKO profitierte vom neuerlichen Boom. Auslandsvertretungen wurden gegründet, u.a. in England, Frankreich, der Schweiz und Übersee. Mit den Erfahrungen, die STOCKO in der Zwischenzeit bei der Kunststoffproduktion gesammelt hatte, erweiterte man die Produktpalette um Filmspulen, Tonbandkassetten, Diarahmen etc. Währenddessen ging die Expansion im Ausland kontinuierlich weiter, bis es in den neunziger Jahren zu deutlichen Umstrukturierungen kam: 1994 trennte sich STOCKO vom Geschäftsbereich Verschlusstechnik. 1998 schloss man sich mit der Bamberger Wieland-Gruppe zusammen und firmiert seitdem unter dem Namen STOCKO Contact GmbH & Co. KG. Heute beschäftigt STOCKO rund 600 Mitarbeiter an drei Standorten: In Wuppertal sind Vertrieb und Marketing angesiedelt; die Produktion verteilt sich auf Werke in Hellenthal (Deutschland) und Andlau (Frankreich).

1901

Gründung der Firma Stock & Co. in Wuppertal-Elberfeld. Die Knopffabrik hat 5 Beschäftigte. Hugo Henkels wird Teilhaber und später Alleininhaber.

1911

Das Zweigwerk in Hellenthal / Eifel wird gegründet. Stock & Co. beschäftigt zu diesem Zeitpunkt bereits 110 Mitarbeiter

1929

Ende der 20er Jahre Beginn der Fertigung von Spezialartikeln für die elektrotechnische und die Rundfunk-Industrie

1950

Ständiges Wachstum des Unternehmens

1960

Dr. Dirk Henkels, Enkel von Hugo Henkels und Sohn von Kurt Henkels (seit 1930 im Unternehmen), tritt in das Unternehmen ein

1998

Die Wieland Holding GmbH übernimmt die STOCKO Metallwarenfabriken, Henkels und Sohn GmbH & Co. Neuer Name: STOCKO Contact GmbH & Co. KG

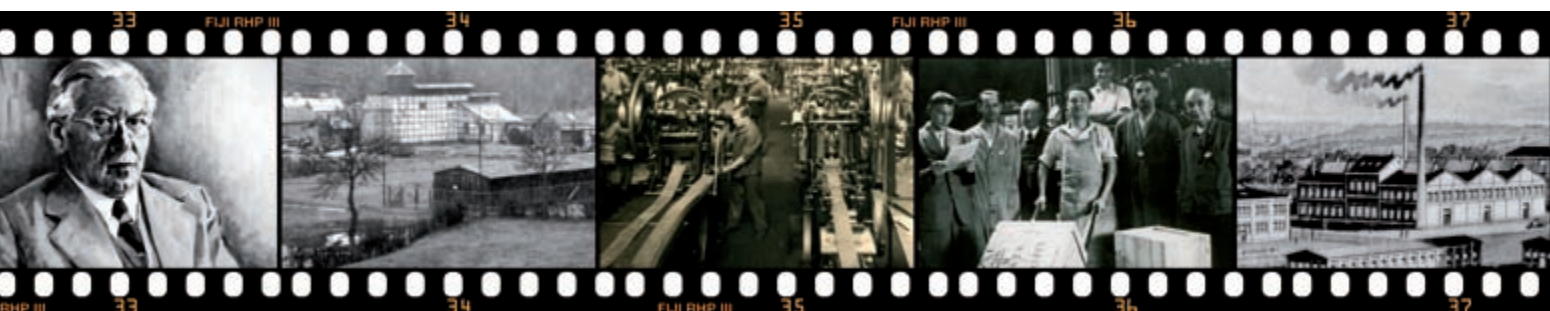



Die großen Umbrüche und den steten Wandel der Branche hat STOCKO immer gemeistert.

Aus heutiger Sicht ist man bestens darauf vorbereitet, die über 100-jährige Firmentradition auch in Zukunft erfolgreich fortzusetzen.

2001

STOCKO feiert sein 100-jähriges Firmenjubiläum in Wuppertal

2007

STOCKO France in Andlau feiert sein 50-jähriges Bestehen

2009

Der Standort Malmedy, eine von bislang vier Produktionsstätten, wird im Frühjahr 2009 geschlossen und die Produktion nach Hellenthal verlagert

2011

STOCKO Hellenthal feiert sein 100-jähriges Bestehen

2012/2013

Hohes Investitionsvolumen in allen Werken und Unternehmensbereichen. Deutliche Aufwertung von Infrastruktur, Maschinenpark und großer Teile der Produktion

2014

Erweiterung der Produktionsfläche in Hellenthal um 1000 qm². In Andlau werden Baumaßnahmen in einer Größenordnung von 3000 qm² abgeschlossen

2016/2017

Um das weitere Wachstum von STOCKO France zu gewährleisten, wurden 2016 Grundstücke in der Größenordnung von 20.000 m² erworben und eine darauf befindliche Immobilie mit einer Gebäudefläche von gut 3.500 m² kernsaniert.

2017

Im Rahmen seiner Wachstumsstrategie investiert STOCKO erneut am Standort Hellenthal und vergrößert durch einen Hallenneubau die Produktions- und Verwaltungsflächen um rund 3.000 m².



SICHERE KONTAKTE. WELTWEIT.

STOCKO zählt heute zu den führenden europäischen Anbietern von elektromechanischen Bauelementen. Aus gutem Grund. Denn seit mehr als hundert Jahren konzentrieren wir uns bei der täglichen Arbeit auf das Wesentliche: die Zufriedenheit unserer Kunden. Es ist nicht selbstverständlich, über eine so lange Zeit allen Erwartungen gerecht zu werden. Die Bauelementebranche ist eine Schlüsselindustrie, die keine Fehler verzeiht und bei der die Kundenwünsche so vielfältig wie anspruchsvoll sind. Sie fordern immer wieder unseren ganzen Einsatz – angefangen bei Forschung und Entwicklung, bis hin zu Logistik und Vertrieb. Aus diesem Grund haben wir unsere Kunden von Anfang an in zahlreiche Prozesse, vor allem aber in die Qualitätssicherung eingebunden. Nur so können wir innovative Entwicklungen und Verfahrenstechniken auf den Weg bringen. Und nur so können wir auf Dauer unsere Produkte auf konsequent hohem Niveau anbieten. Produkte, die sich in der Heizungssteuerung und in Getränkeautomaten genauso finden wie im Geschirrspüler oder im Automobil. Wenn wir bei STOCKO also von sicheren Kontakten sprechen, dann deshalb, weil in jedem unserer Steckverbinder die Überzeugung mitschwingt, dass gute Verbindungen immer auch Vertrauenssache sind.

Das Unternehmen.....	4 - 23
<hr/>	
Steckverbindersysteme	
Raster 2,5 mm	24 - 26
Raster 2,54 mm	27
Raster 3,5 mm	28
Raster 4,2 mm	29
Raster 5 mm	30 - 35
Raster 5,08 / 7,62 mm	36 - 37
Raster 6,35 mm	38
Raster 6,5 mm	39
Raster 8 mm	40
Rundstecker.....	41
Stiftleisten	42
<hr/>	
Isolierkörper	43
<hr/>	
Crimpkontakte lose und in Bandform	44 - 45
<hr/>	
Automotive	46 - 50
<hr/>	
Kundenspezifische Sonderentwicklungen	51
<hr/>	
Lötfreie Verbindungen	52
<hr/>	
Verarbeitungstechnik	53



GESICHERTE QUALITÄT

ZERTIFIZIERTE INTEGRIERTE MANAGEMENTSYSTEME

- Zertifiziert nach
ISO 9001
ISO 14001
IATF 16949

- Zertifiziert nach
ISO 50001

STOCKO CONTACT Hellenthal / Deutschland

STOCKO CONTACT Deutschland, Frankreich





FIRMENPROFIL

UNSERE MÄRKTE

- Hausgerätetechnik
- Heizungstechnik
- Industrie
- Automotive
- Distribution

UNSERE PRODUKTE

- Steckverbindersysteme mit Schneidklemm-, Crimp- oder Lötanschluss
- Lötfreie Verbinder
- Crimpkontakte
- Kundenspezifische Sonderentwicklungen
- Verarbeitungssysteme für alle STOCKO-Produkte: Handzangen, Halb- und Vollautomaten

WERKE

- Wuppertal / Deutschland
- Hellenthal / Deutschland
- Andlau / Frankreich
- Sokolov / Tschechien
- Shanghai / China

GRÜNDUNG

- 1901 in Wuppertal

MITARBEITER WELTWEIT

- 600

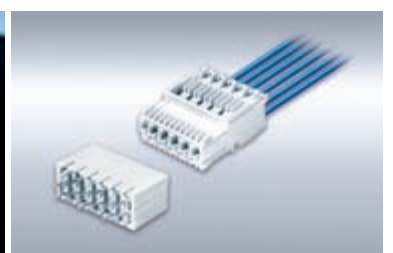

ENTWICKLUNG

Entwicklung und Konstruktion

STOCKO-Produkte sind auf dem elektrotechnischen Markt gefragt und geschätzt. Sie stehen für solide Lösungen und vielfältige Einsatzmöglichkeiten in der Anschluss- und Verbindungstechnik. Die zunehmende Funktionalität und Komplexität in diesem Bereich bringt es jedoch mit sich, dass konfektionierte Normartikel für spezielle Anwendungen nur bedingt einsetzbar sind; mehr und mehr Kunden verlangen nach individuellen Anpassungen oder Neuentwicklungen. Solche Prozesse brauchen Know-how, Weitblick und die Orientierung am technisch und wirtschaftlich Sinnvollen. Gemeinsam mit dem Kunden konzentrieren wir uns darauf, was das neue Produkt leisten soll und erarbeiten Schritt für Schritt die Details – vom Material, der Oberflächenbeschaffenheit, über physikalische Eigenschaften bis hin zum Design. Für Entwicklung und Konstruktion stehen uns modernste, computerunterstützte Systeme zur Verfügung. Mit dem Stereolithografie-Verfahren beispielsweise sind wir in der Lage, die Passgenauigkeit späterer Produkte anhand von Prototypen zu überprüfen oder Vorserienmodelle für Testzwecke herzustellen. Vor der Marktreife durchlaufen sämtliche STOCKO-Produkte in eigenen Labs umfangreiche Belastungstests, in denen die mechanischen und elektrischen Eigenschaften sowie unterschiedliche Umwelteinflüsse untersucht werden. Erst wenn wir sicher sind, dass alles sicher ist, geben wir dieses zufriedene Gefühl an unsere Kunden weiter.

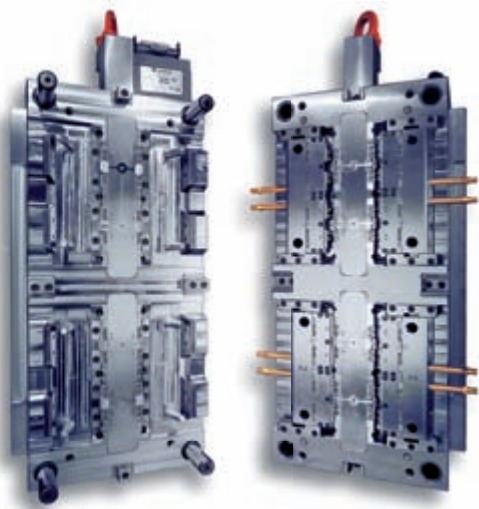

Werkzeugbau

Unentbehrlich und damit eine entscheidende Komponente für den Erfolg unserer Verbindungstechnik ist der Werkzeugbau. Und der findet bei STOCKO im eigenen Hause statt. Die Produktionswerkzeuge, mit denen später u.a. die Negativformen für Gehäuse hergestellt werden, sind ein wichtiger Garant für die Qualitätssicherung, denn die Entwicklerteams unserer elektrotechnischen Bauteile haben strenge Vorgaben an das mechanische Design dieser Bauteile. Alle Stanzwerkzeuge und Spritzgusswerkzeuge werden bei STOCKO nach dem letzten Stand der Technik hergestellt. Sie sind Dreh- und Angelpunkt einer Wertschöpfungskette, die letztlich dem Kunden zugute kommt.





■ **Sämtliche Bauteile werden in unseren Labors auf ihre Serientauglichkeit hin überprüft.**

Für die Qualität und Ausstattung unserer Labors spricht, dass dort das VDE Prüf- und Zertifizierungsinstitut unabhängige Prüfungen für entsprechende Produktgruppen durchführt. Dazu zählen VDE-Prüfungen, aber auch die strengen CSA- sowie UL-Prüfungen für den internationalen Markt.



Fräsmaschine mit Automation

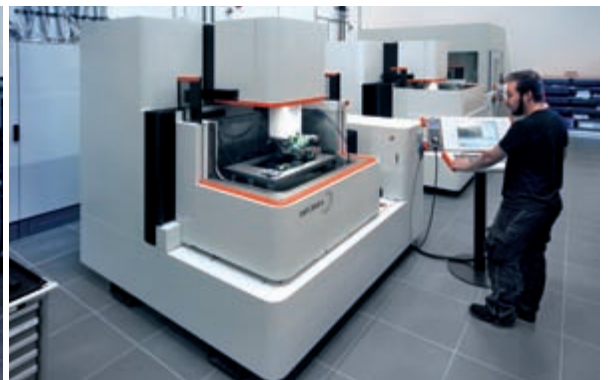

Drahtschneidemaschine

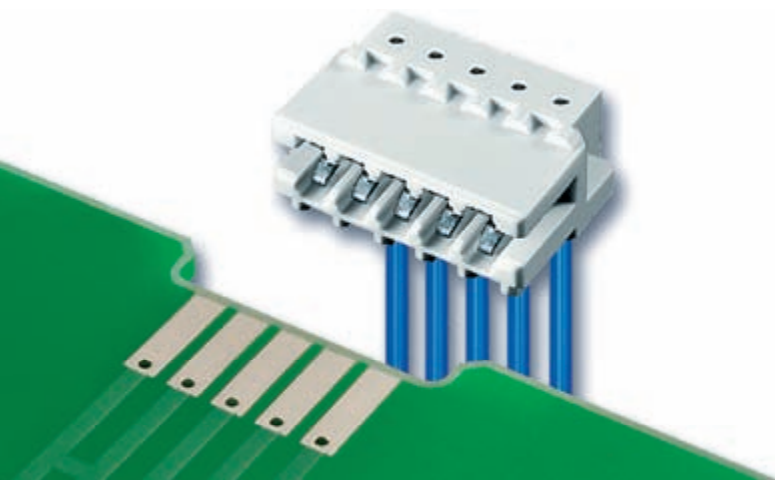



FERTIGUNGSTECHNIK

Spritzgusstechnik

Die Produktionsbereiche von STOCKO haben wir in Fertigungszentren zusammengefasst, um höchste Qualität auch bei steigender Quantität sicherzustellen. So erfolgt die gesamte Fertigung der Kunststoff-Spritzgussartikel in unserem Werk in Hellenthal.

Mit der Spezialisierung auf diesen Produktbereich können wir uns dort voll und ganz auf die hohen technischen Anforderungen dieser Artikel konzentrieren: zum Beispiel auf eine höchstmögliche Polzahl bei kleinstem Raster und engsten Toleranzen, auf die Verarbeitung von Kunststoffen mit besonderem Brand-schutzverhalten, den Einsatz verschiedener Materialien sowie eine hohe maschinelle Ausbringung. Hierbei verlassen wir uns nur auf modernste Maschinen. Unsere vollautomatischen Spritzgießautomaten ergänzen wir dabei mit intelligenten Peripheriegeräten und Werkzeugen aus eigener Herstellung.

Sowohl bei den Fertigungstechniken als auch bei der Entwicklung neuer Einsatzmöglichkeiten für Kunststoffe streben wir stets nach dem Optimum. Das ist Qualität aus einem Guss.



FERTIGUNGSTECHNIK

Stanztechnik

Stanztechnik bei STOCKO - das steht für Wirtschaftlichkeit und Qualität auf höchstem Niveau. In den Fertigungszentren Hellenthal und Andlau produzieren wir für unsere verschiedenen Produktgruppen die Präzisionsstanzteile sowohl am Band als auch frei fallend. Hierbei verfügen wir über modernste Hochleistungsstanzautomaten mit Hubzahlen zwischen 100 und 1.400 pro Minute sowie einem Presskraftspektrum bis zu 160 t. Alle Pressen sind mit den jeweils neuesten Peripheriegeräten ausgestattet.

Rationalisierte Fertigungsschritte, ein hoher Automatisierungsgrad sowie durchdachte, integrierte Prozessüberwachungssysteme garantieren eine seit Jahren steigende Produktivität, die wir mit modernster elektronischer Qualitätskontrolle absichern. Dabei realisieren wir unsere Stanz-, Zieh- und Biegeteile mit exakt auf die Prozessarchitektur abgestimmten Folgeverbundwerkzeugen aus eigener Fertigung. So entstehen zusätzliche Kostenvorteile, die wir an unsere Kunden weitergeben können.





»HOCHFLEXIBLE AUTOMATISIERUNG«

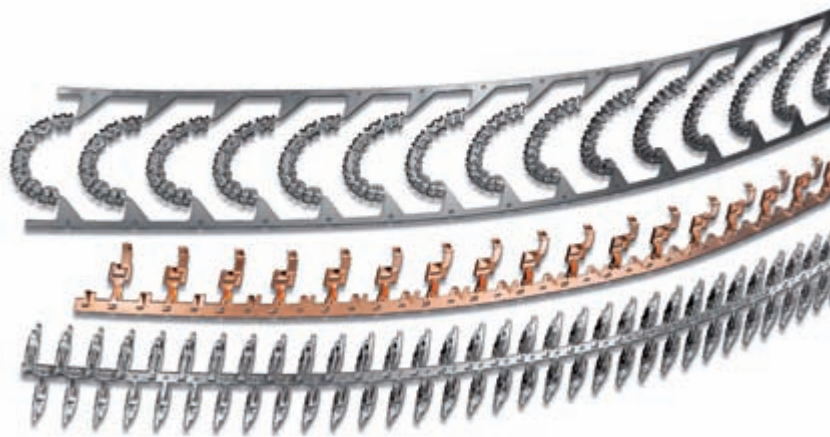

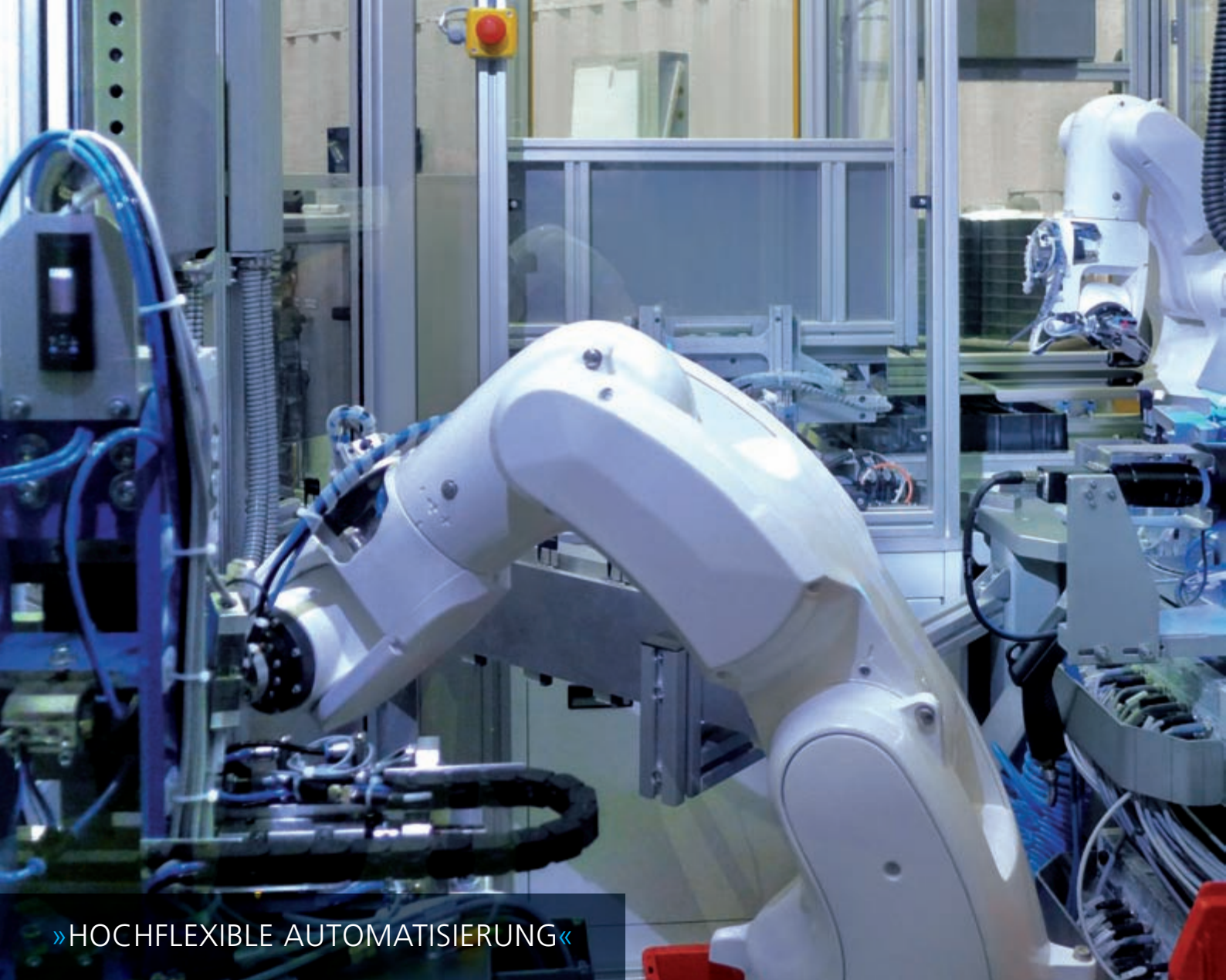

»HOCHFLEXIBLE AUTOMATISIERUNG«

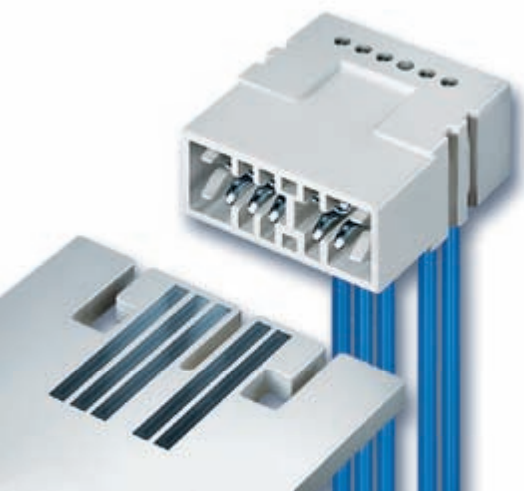

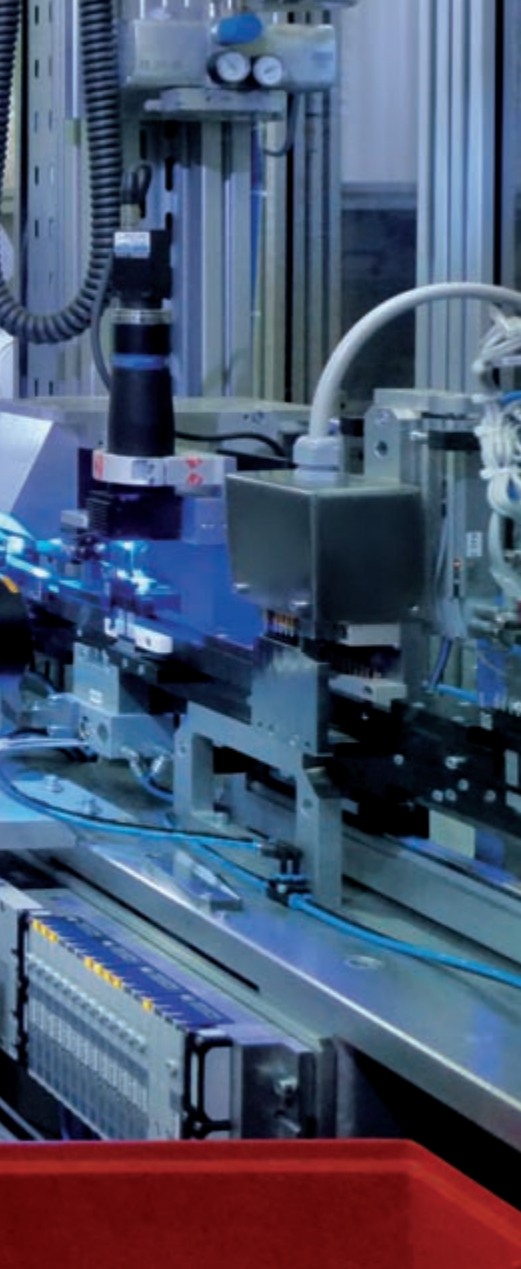

FERTIGUNGSTECHNIK

Montagetechnik

Unsere Steckverbindersysteme werden von STOCKO in Hellenthal (Deutschland) und Sokolov (Tschechien) vollautomatisch montiert.

Und zwar ganz nach der STOCKO-Unternehmensphilosophie, nach der fast alle Maschinen, Vorrichtungen und Hilfsmittel aus eigener Produktion stammen.

Dieser hochflexible Automatisierungsgrad führt dazu, dass am Ende der hohe Qualitätsstandard durch ebenfalls selbst entwickelte Kontrollsysteme gewährleistet wird.



MASCHINENBAU

Auf unsere STOCKO-Verarbeitungssysteme legen wir ganz besonderen Wert. Denn die Qualität einer elektrischen Verbindung wird in hohem Maße von der Verarbeitungstechnik bestimmt. Die Entwicklung und Produktion solcher Systeme ist somit ein wichtiger Posten in unserem Etat. Neben der Qualität spielen auch Innovation und Wirtschaftlichkeit eine Rolle. Wir sind bestrebt, die Produktivität unserer Kunden durch Prozessoptimierungen zu steigern, indem wir unsere Verarbeitungsmaschinen problemlos in die Anlagentechnik des Kunden integrieren. Einmal mehr beweisen sich die Lösungen von STOCKO als Katalysator für einen gewinnbringenden Wettbewerb. Damit an dieser Stelle alles reibungslos läuft, bereiten wir die entsprechenden Mitarbeiter auf Kundenseite selbstverständlich durch Schulungen auf die Fertigungsprozesse vor und stehen mit einem Service-Team jederzeit zur Seite.

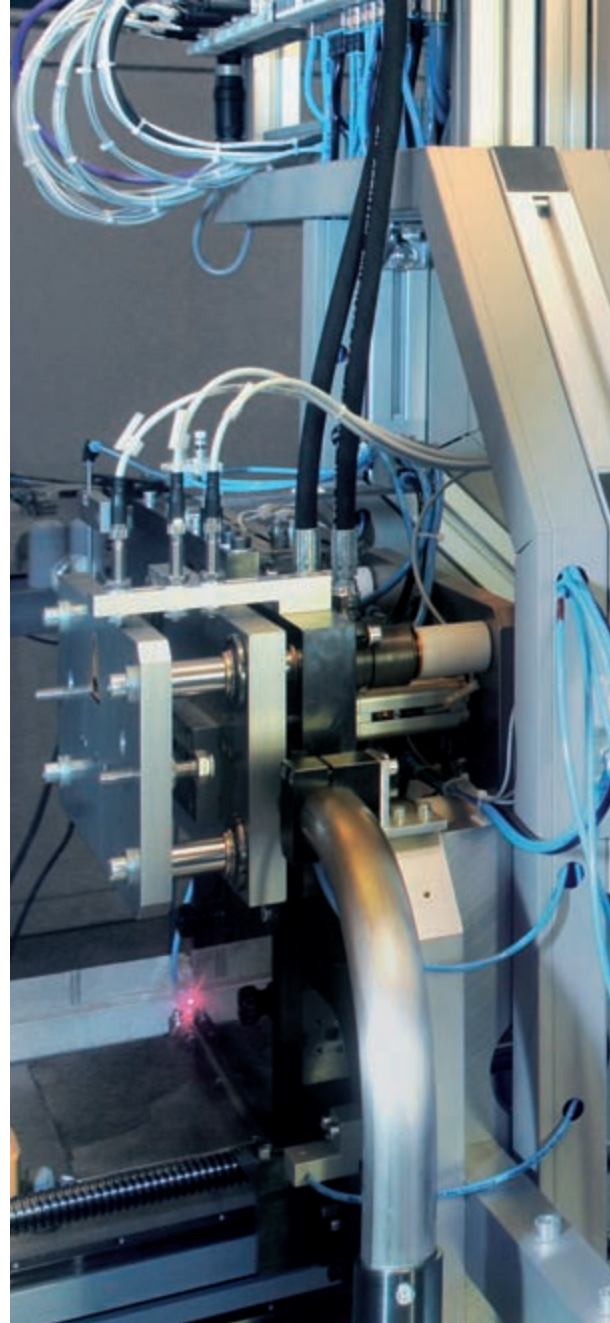



»PRODUKTIVITÄT AUF DER GANZEN LINIE«



STOCKO-Verarbeitungstechnik – für jede Anwendung: von der einfachen Handzange, über Halbautomaten bis hin zum modular aufgebauten Vollautomaten mit „Just-in-Time“-Funktionen, bildschirmgeführter Maschinenbedienung, automatischer Qualitätssicherung, Internetanschluss für Ferndiagnose und der Möglichkeit, Kabelzweigsequenzen zu programmieren.



Umweltschutz

In einem produktionsintegrierten Umweltschutz sehen wir eine gesellschaftliche Verantwortung. So wurde die Galvanikanlage unseres Fertigungszentrums in Andlau vor kurzem nach neuesten Umweltgesichtspunkten modernisiert und ökologisch umgerüstet. In einem aufwändigen Verfahren werden sämtliche Abwässer aufbereitet und völlig unbelastet der Natur wieder zugeführt.

STOCKO-QUALITÄT

Qualität ist unsere oberste Prämisse

Denn Qualität ist das beste Argument für zufriedene Kunden und eine gesicherte Stellung in einem hart umkämpften Markt. Diese Qualität beginnt bei STOCKO nicht erst mit der Teileproduktion. Vom ersten Kontakt an wollen wir unsere Kunden in sicheren Händen wissen und halten dieses Prinzip auch während der Planungs- und Entwicklungsphase aufrecht.

Mit einer praxisgerechten Konstruktion, der kompromisslosen Auswahl von Materialien und immer konsequent an den Anforderungen des Kunden ausgerichtet. Internationale Standards können für uns immer nur eine Basis sein. Unser Anspruch geht darüber hinaus, indem wir uns zusätzliche Standards setzen: mit eigenen Prüfprogrammen, eigenen Labors, einer ständigen Optimierung der Organisationsabläufe während aller Phasen und einem intensiven Austausch der Erfahrungen mit unseren Kunden und Anwendern.

Unsere Qualitätsoffensive geht so weit, dass wir auch den Umweltgedanken konsequent in unseren Produktionsprozessen verankert haben. Schon bei der Entwicklung unserer Produkte streben wir einen Ressourcen schonenden Einsatz von Rohstoffen an. Kunststoffe und Metalle, die bei uns verarbeitet werden, bleiben im Rohstoffkreislauf; CKW und FCKW schließen wir dank unserer modernen Produktion von vornherein aus. Darüber hinaus verwendet STOCKO zwecks Müllvermeidung wieder verwertbare Verpackungssysteme, wie Blister, Spulen und Magazine.



STOCKO-QUALITÄT

DIN EN ISO 9001 und IATF 16949

Die ISO-Zertifizierung 9001 bescheinigt unserem Unternehmen durch die Anwendung eines Qualitätsmanagementsystems ein gleich bleibend hohes Qualitätsniveau in allen Unternehmensbereichen. Auf ihr basiert auch die IATF 16949. Diese Zertifizierung ist Voraussetzung, um sich als Automobilzulieferer zu qualifizieren. Sie bestätigt dem Unternehmen durch eine besonders geregelte Prozesslandschaft die Erfüllung kundenspezifischer Forderungen im Automobilsektor, z. B. im Bereich der Kundenorientierung oder Technologieverbesserung. Damit erhöht STOCKO nachhaltig die Leistungsfähigkeit und Zukunftssicherheit für sich und seine Kunden.

DIN EN ISO 14001

Zahlreiche Verbesserungsprozesse haben wir in den letzten Jahren auch sehr engagiert in unsere betriebliche Umweltpolitik integriert und kontinuierlich ausgeweitet. Seit 2011 bzw. 2012 erfüllen unsere Werke in Andlau und Hellenthal die strengen Vorgaben der Umweltmanagementnorm 14001. Damit verpflichten wir uns weit über ein normales Maß zur freiwilligen Reduzierung von Umweltrisiken, wie Abfällen, Abwässern oder Emissionen. Unsere Zielsetzungen diesbezüglich planen, verwirklichen und überprüfen wir permanent; sie sind für uns ein wesentlicher Faktor in unserem Wertesystem.

DIN EN ISO 50001

Es gehört zu unseren Unternehmenszielen, die Energieeffizienz in unseren Werken stetig zu steigern und gleichzeitig die Energiekosten, den Energieverbrauch sowie die CO₂-Emissionen zu senken. Zur nachhaltigen Steuerung und Optimierung hat STOCKO hierfür ein intelligentes Energiemanagementsystem entwickelt, mit dem wir etwaige Energieverluste exakt aufspüren und frühzeitig Gegenmaßnahmen einleiten können. Die Zertifizierung hierfür nach ISO 50001 ist für uns die sinnvolle Ergänzung der ISO 14001. Während dort Energie nur einen Teilaspekt ausmacht, liegt der Schwerpunkt bei der ISO 50001 auf der energetischen Leistung eines Unternehmens. Mit unserem Energiemanagementsystem gehen wir im Idealfall über die strengen Anforderungen dieser ISO sogar hinaus, weil wir u. a. unsere Effizienz auch ohne Energieerhöhung steigern können.



Umweltschutz

Der Erhalt unserer Umwelt und Lebensgrundlagen für zukünftige Generationen ist fester Bestandteil der Unternehmenspolitik und in den Führungsgrundsätzen der STOCKO CONTACT verankert.



 For the sake of the environment.



» EXAKT AUF SIE ABGESTIMMT «



SERVICE

Service und Kundennähe sind bei STOCKO wichtiger Teil der Unternehmensphilosophie

Es gehört zu unserem Selbstverständnis, auf Kundenwünsche jederzeit flexibel einzugehen und die Erwartungen bestmöglich zu erfüllen. Wir wollen unseren Kunden überlegene Leistungsmerkmale bieten und sie in ihren Geschäften vorausschauend unterstützen.

Man soll sich auf uns verlassen können. Damit aus Kunden echte Partner werden. Partner, denen wir mit Know-how und umfassenden Marktkenntnissen zur Seite stehen. Besonders unsere Vertriebsingenieure und Kundendiensttechniker tragen diesen Teil unserer Philosophie nach draußen. Daneben hilft ein flächendeckendes Netz von Tochtergesellschaften sowie Vertriebsbüros und Vertretungen in aller Welt, diesen Grundgedanken der Kundennähe in die Praxis umzusetzen. Dieses Netz werden wir in den kommenden Jahren weiter verdichten, um unsere Kunden vor Ort noch effizienter betreuen zu können.

Und sollten sich unsere Kunden jemals fragen, ob wir der richtige Partner für sie sind, dann hätten wir etwas falsch gemacht.





»SICHERER ANSCHLUSS AN DEN FORTSCHRITT«



MÄRKTE & PRODUKTE

Unsere Märkte

Der elektrotechnische Markt ist schnelllebig und steht permanent unter Innovationsdruck; Grenzen werden immer wieder neu definiert. Wie schön, wenn es darin sichere Konstanten gibt, auf die man sich verlassen kann. STOCKO ist eine solche Konstante. Unser Name steht für Steckverbindungen in Crimp- und Schneidklemmtechnik, für Crimpkontakte, lötfreie Verbinder und für Sonderteile. All diese Elemente verrichten tagtäglich millionenfach zuverlässig ihren Dienst im Verborgenen. STOCKO-Verbindungen sorgen in den unterschiedlichsten Branchen und Bereichen für den sicheren Anschluss an den Fortschritt. Angefangen von der Hausgeräte- und der Heizungsindustrie, der Automobilindustrie, der Industrie- und der Unterhaltungselektronik, über den Steuerungs- und Maschinenbau bis hin zu den Bereichen Multimedia und Telekommunikation. Die Leistung unserer Produkte passen wir mit bewährter STOCKO-Qualität laufend an die jeweiligen Erfordernisse an. Damit wir für Kunden mit den höchsten Ansprüchen auch weiterhin Maßstäbe setzen können.

Unsere Produkte

Steckverbindersysteme mit Schneidklemm-, Crimp- oder Lötanschluss
Crimpkontakte
Lötfreie Verbinder
Kundenspezifische Sonderentwicklungen
Verarbeitungssysteme für alle STOCKO-Produkte: Handzangen, Halb- und Vollautomaten

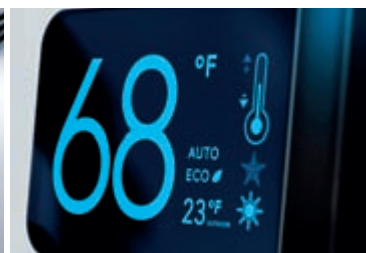
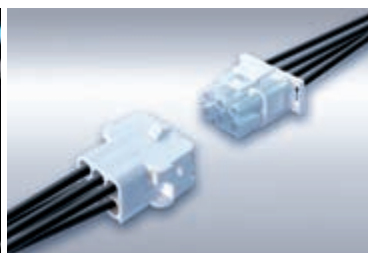

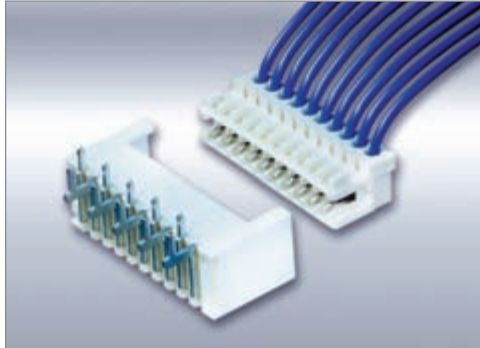

SYSTEMBESCHREIBUNG

Federgehäuse

- Direkt- und Indirektsteckverbinder mit Schneidklemmanschluss entsprechend der Weißgeräte-Spezifikation RAST 2.5
- Hohe Anzahl unverwechselbarer Stecker durch Codierstiftschneiden
- Als Direktstecker erfolgen Codierung und Verrastung auf der Platine

Stiftwannen

- In stehender und liegender Ausführung für senkrechtes oder waagerechtes Stecken
- In SMT-Ausführung für senkrechtes Stecken

Schottdurchführung

- Stiftwanne mit Schneidklemmanschluss für Gerätewanddurchführungen
- Verrastbar in Blechdicke $0,8 \pm 0,1$ mm

TECHNISCHE DATEN

Mechanisch	Raster	2,5 mm
	Polzahl	2 - 20
	Anschlussart	Schneidklemmtechnik
	Leiterquerschnitt	0,12-0,14 mm ² / 0,22- 0,35 mm ²
	Isolations Ø	max. 1,6 mm
	Isolationshärte	Shore A 90° ± 5
	Leiteraufbau	Massiv, Litze
	Temperaturbereich	-40 °C ...+ 120 °C
	Leiterplattendicke	1,55 ± 0,19 mm
Elektrisch	Bemessungsstrom	2 A
	Bemessungsspannung	Raster 2,5 mm: 32 V Raster 5 mm: 250 V
	Durchschlagfestigkeit Gehäusematerial	Vollbestückung 2,5 mm: 1,4 kV Teilbestückung 5 mm: 2,8 kV
	Isolationswiderstand	> 10 ⁹ Ω
	Durchgangswiderstand	< 10 m Ω
	Luft- und Kriechstrecken	Raster 2,5 mm: > 1 mm Raster 5 mm: > 3 mm
	Kriechstromfestigkeit	CTI ≥ 400
	Freigaben IDC Federgehäuse	UL/ ULC E96569 DIN EN 61984 (IEC 61984) In Anlehnung an - LV 214: 2010-03 - USCAR-2
	Freigaben Stiftwannen	UL / ULC E96569 DIN EN 61984 (IEC 61984)
	Werkstoffe	Kontakt
Kontaktoberfläche		Feder: Sn, NiAu / Stift: Sn
Isolierkörper		PA, glühdrahtbeständig, GWT 750 °C nach IEC 60335-1
SMT Stiftwanne		PA, glühdrahtbeständig, GWT 750 °C nach IEC 60335-1
Gehäusefarbe Codierung		natur, SMT Stiftwanne schwarz nach RAST 2.5

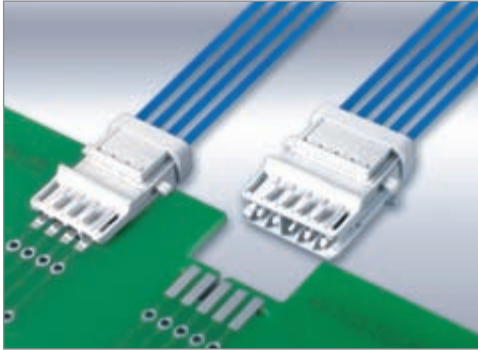

SYSTEMBESCHREIBUNG

Federgehäuse in Crimptechnik

- Direkt- und Indirektsteckverbinder mit Crimpanschluss
- Codierungen entsprechend der Weißgeräte-Spezifikation RAST 2.5
- Große Luft- und Kriechstrecken durch geschlossene Kabelschächte
- Hohe Anzahl unverwechselbarer Stecker durch Codierstiftschneiden
- Als Direktstecker erfolgen Codierung und Verrastung auf der Platine
- Primär- und Sekundärverriegelung

Stiftwannen

- In stehender und liegender Ausführung für senkrechtes oder waagrechtes Stecken
- In SMT-Ausführung für senkrechtes Stecken

Schottdurchführung

- Kompatibel mit Stiftwanne ECO-TRONIC in Schneidklemmtechnik
- Verrastbar in Blechdicke $0,8 \pm 0,1$ mm

TECHNISCHE DATEN

Mechanisch	Raster	2,5 mm
	Polzahl	2 – 12 (auf Anfrage bis 20polig)
	Anschlussart	Crimptechnik
	Leitquerschnitt	0,22 und 0,35 mm ²
	Isolations Ø	max. 1,4 mm
	Isolationshärte	Shore A 90° ± 5
	Leiterschicht	Litze
	Temperaturbereich	-40 °C ...+ 120 °C (Sn)
	Leiterplattendicke	1,55 ± 0,19 mm
	Elektrisch	Bemessungsstrom
Bemessungsspannung		Raster 2,5 mm: 32 V Raster 5 mm: 250 V
Durchschlagfestigkeit Gehäusematerial		Vollbestückung 2,5 mm: 1,4 kV Teilbestückung 5 mm: 2,8 kV
Isolationswiderstand		> 10 ⁹ Ω
Durchgangswiderstand		< 10 m Ω
Luft- und Kriechstrecken		Raster 2,5 mm: > 1 mm Raster 5 mm: > 3 mm
Kriechstromfestigkeit		CTI ≥ 400
Freigaben Crimpgehäusee		DIN EN 61984 (IEC 61984) in Anlehnung an - VW 60330 - LV 214: 2010-03 - USCAR 2
Freigaben Stiftwannen		UL / ULC E96569 DIN EN 61984 (IEC 61984)
Werkstoffe		Kontakt
	Kontaktoberfläche	Sn, NiAu
	Isolierkörper	PA, glühdrahtbeständig, GWT 750 °C nach IEC 60335-1
	Gehäusefarbe	natur
	Codierung	nach RAST 2.5



SYSTEMBESCHREIBUNG

Federleisten

- Mit Crimpanschluss als Indirektsteckverbinder, Leiterquerschnitt 0,12 - 0,5 mm²
- Mit Schneidklemmanschluss als Direkt- und Indirektsteckverbinder, Leiterquerschnitt 0,14 - 0,25 mm²
- Es können sowohl Flachband- als auch Einzelleitungen angeschlagen werden

Stiftwannen

- Mit und ohne Rastlasche, in stehender und liegender Ausführung
- Die Doppelstiftgehäuse können als fliegende Kupplung eingesetzt werden

TECHNISCHE DATEN

Mechanisch	Raster	2,5 mm
	Polzahl	bis 20
	Anschlussart	Löt-, Crimp-, Schneidklemmtechnik
	Temperaturbereich	-40 °C + 115 °C
Elektrisch	Bemessungsstrom	5 A / 30 °C 2,5 A / 70 °C
	Isolationswiderstand	>10 ⁹ Ω
	Durchgangswiderstand	<10 m Ω
	Prüfspannung	≥ 1 kV
	Bemessungsspannung	32 V
	Freigaben	UL E96569
Werkstoffe	Isolierkörper	PC, glühdrahtbeständig, GWT 750 °C nach IEC 60335-1
	Kontakt	CuSn
	Kontaktoberfläche	Sn

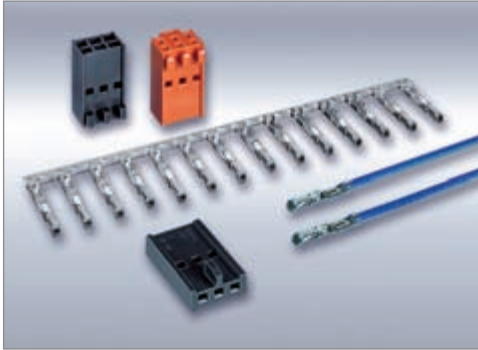

SYSTEMBESCHREIBUNG

- Geeignet zum Anschluss an HLK Peripheriegeräte, z. B. Schritt-, Servomotoren oder Linearaktuatoren
- Gehäusevarianten
 - einreihig 3-polig oder
 - zweireihig 6-polig
- Drei verschiedene Codierungsvarianten
- Kabelabgang 180°

SMD Federleiste

- 4-80 pol. Federleiste, 2-reihig
- Zur Leiterplattenverbindung (bottom entry) mit 0,64 x 0,64 mm Vierkantstiften
- Surface Mount Technology
- Kontaktbereich Flash vergoldet, Lötbereich verzinkt

TECHNISCHE DATEN

		Gehäuse	SMD Federleiste
Mechanisch	Polzahl	3 / 6	4-80
	Raster	2,54 mm	2,54 mm
	Anschlussart	Crimptechnik	SMD Lötverfahren
	Leiterquerschnittsbereich	0,14 - 0,34 mm ² AWG 26-22	
	Temperaturbereich	- 20 °C ... + 110 °C	- 40 °C ... + 105 °C
Elektrisch	Bemessungsstrom	max. 3 A bei T _{Umg} 80 °C	max. 1 A bei T _{Umg} 95 °C (max. 3 A bei T _{Umg} 47 °C)
	Bemessungsspannung	250 V	250 V
	Durchschlagfestigkeit		
	Gehäusematerial	≥ 2,5 kV	≥ 1,39 kV
	Isolationswiderstand	> 10 ⁹ Ω	> 10 ⁹ Ω
	Durchgangswiderstand	< 10 m Ω	< 40 m Ω
	Luftstrecke	1,5 mm	1,5 mm
	Kriechstrecke	1,8 mm	≥ 1,25 mm
	Kriechstromfestigkeit	CTI ≥ 425	CTI ≥ 600
Werkstoffe	Isolierkörper	PA, glühdrahtbeständig, GWT 750 °C nach IEC 60335-1	PA, glühdrahtbeständig, GWT 750 °C nach IEC 60335-1
	Gehäusefarbe	div. Farben	schwarz
	Zugehörige Kontakte	RVB 8231.001 Z 0,64-0,35	
	Kontaktmaterial	CuSn	CuSn
	Kontaktoberfläche	Sn	Kontaktbereich: flash vergoldet, Lötbereich: Sn

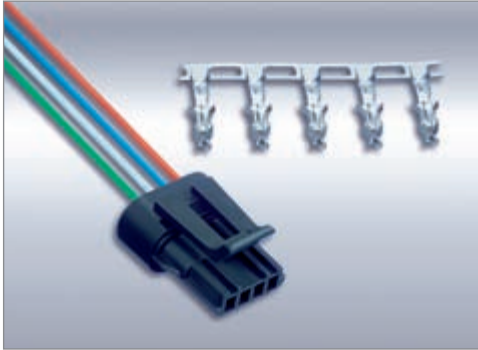

SYSTEMBESCHREIBUNG

- Geeignet zum Anschluss an HLK Peripheriegeräte, z. B. Schritt-, Servomotoren oder Linearaktuatoren
- Raster 3,5 mm
- Steckergehäuse mit Außenverrastung
- Gecrimpte Leitungen rückseitig bestückbar
- Kabelabgang 180°
- Ausführungen mit oder ohne Seal
- Mit Seal bis IP 44
- Eindeutige Positionierung

TECHNISCHE DATEN

Mechanisch	Polzahl	4
	Raster	3,5 mm
	Anschlussart	Crimptechnik
	Temperaturbereich	-40 °C ... +120 °C
	Leiterquerschnitt	0,12 - 0,5 mm ²
Elektrisch	Bemessungsstrom	max. 5 A
	Bemessungsspannung	250 V
	Isolationswiderstand	≥ 10 ⁹ Ω
	Durchgangswiderstand	< 10 m Ω
Werkstoffe	Isolierkörper	PA, glühdrahtbeständig, GWT 750 °C nach IEC 60335-1
	Gehäusefarbe	schwarz
	Zugehörige Kontakte	RFB 7808 V 0,6-0,5
	Kontaktmaterial	CuSn
	Kontaktoberfläche	Sn

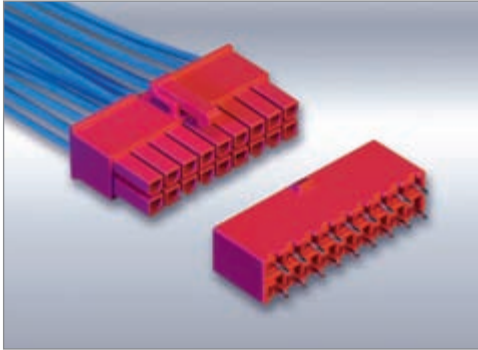

SYSTEMBESCHREIBUNG

- Universelles Steckverbindersystem zur internen Geräteverdrahtung
- Einzusetzen als frei hängende Kabelverbindung, als Schotttdurchführung oder zur Leiterplattenkontaktierung
- Div. Ausführungen und Gehäusematerialien verfügbar
- Crimpkontakte stecken berührungsgeschützt im Gehäuse
- Kabelabgang 180°

TECHNISCHE DATEN

Mechanisch	Polzahl	Einreihig Zweireihig	2 - 6 2 - 24
	Raster		4,2 mm
	Anschlussart	Stecker, Gegenstecker Stecksattel	Crimptechnik Löttechnik
	Leiterquerschnitt		0,22 - 0,48 mm ² / AWG 24-22 0,50 - 1,00 mm ² / AWG 20-18
	Verschmutzungsgrad Temperaturbereich		II -40 °C ... +110 °C
Elektrisch	Bemessungsstrom		7 A
	Bemessungsspannung		250 V
	Isolationswiderstand		> 10 ⁹ Ω
	Durchgangswiderstand		< 10 m Ω
	Luft- und Kriechstrecken		≥ 3 mm
	Kriechstromfestigkeit		CTI ≥ 325*
	Überspannungskategorie		II
	Isolierstoffgruppe		III a*
	Durchschlagfestigkeit		
	Gehäusematerial Freigaben		3 kV UL / ULC E96569
Werkstoffe	Isolierkörper		PA PA, glühdrahtbeständig, GWT 750 °C nach IEC 60335-1 natur, weitere Farben auf Anfrage
	Gehäusefarbe		
	Kontaktmaterial		CuZn
	Kontaktfläche		Sn

* Materialabhängig

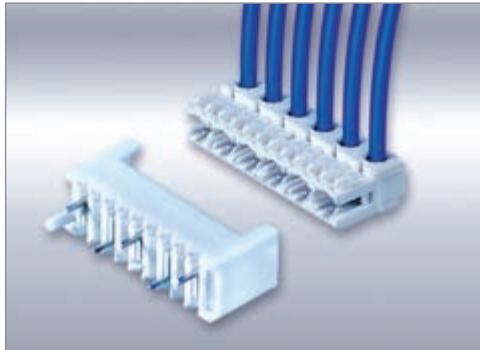

SYSTEMBESCHREIBUNG

Federgehäuse

- Direkt- und Indirektsteckverbinder mit Schneidklemmanschluss entsprechend der Weißgerätespezifikation RAST 2.5
- Hohe Anzahl unverwechselbarer Stecker durch Codierstiftschneiden
- Als Direktstecker erfolgen Codierung und Verrastung auf der Platine

Stiftwannen

- Ausführung in vertikaler oder horizontaler Steckrichtung zur Leiterplatte

TECHNISCHE DATEN

Mechanisch	Raster	5 mm
	Polzahl	2 - 10
	Anschlussart	Schneidklemmtechnik
	Leiterquerschnitt	0,35 - 0,75 mm ²
	Isolations Ø	max. 2,4 mm
	Isolationshärte	Shore A 90° ± 5
	Leiteraufbau	Litze
	Temperaturbereich	-40 °C ...+ 120 °C
	Leiterplattendicke	1,55 ± 0,19 mm
	Elektrisch	Bemessungsstrom
Bemessungsspannung		250 V
Durchschlagfestigkeit		
Gehäusematerial		2,8 kV
Isolationswiderstand		> 10 ⁹ Ω
Durchgangswiderstand		< 10 m Ω
Luft- und Kriechstrecken		> 3,2 mm
Kriechstromfestigkeit		CTI ≥ 400
Freigaben		DIN EN 61984 (IEC 61984) UL / ULC E96569
Werkstoffe		Kontakt
	Kontaktoberfläche	Feder: Sn, Stift: Sn
	Isolierkörper	PA, glühdrahtbeständig, GWT 750 °C nach IEC 60335-1
	Gehäusefarbe	natur
	Codierung	nach RAST 2.5

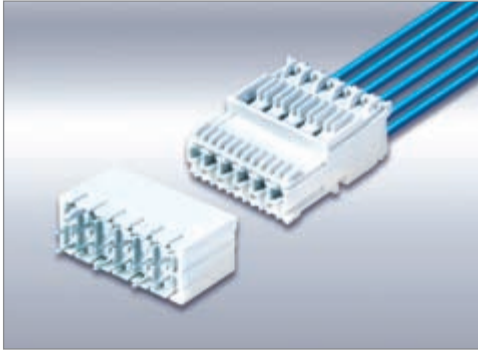

SYSTEMBESCHREIBUNG

Federgehäuse

- Direkt- und Indirektsteckverbinder mit Schneidklemmanschluss, mit Innen- oder Außenverrasterung entsprechend der Weißgeräte-Spezifikation RAST 5
- Direktsteckverbinder mit Mitten- und Seitenwand-Codierung, Verrasterung auf Platine
- Kabelabgänge 90° und 180° nach RAST 5

Messerleisten

- Ausführung in vertikaler oder horizontaler Steckrichtung zur Leiterplatte, siehe Serie ECO-FLEX M

TECHNISCHE DATEN

Mechanisch	Raster		5 mm
	Polzahl	Direktstecker	2 - 12
		Indirektstecker	1 - 12
	Verrasterung	Direktstecker	PCB
		Indirektstecker	Innen und außen
	Anschlussart		Schneidklemmtechnik
	Leiterquerschnitt	Direktstecker	0,5 - 0,75 mm ²
		Indirektstecker	0,35 - 1,5 mm ²
	Isolations Ø		3,0 mm
		Kabelabgang 180°	max. ≤ 2,4 mm
	Leiteraufbau	Litze	
	Temperaturbereich	- 40 °C ...+ 110 °C	
Elektrisch	Bemessungsstrom	Direktstecker	6 A
		Indirektstecker	16 A
	Bemessungsspannung		250 V
	Durchschlagsfestigkeit		≥ 3,0 kV
	Gehäusematerial		
	Isolationswiderstand		≥ 10 ⁹ Ω
	Durchgangswiderstand		≤ 5 m Ω
	Luftstrecke		≥ 3 mm
	Kriechstrecke		≥ 3,6 mm
	Kriechstromfestigkeit		CTI ≥ 400
Freigaben		DIN EN 61984 (IEC 61984) UL / ULC E96569	
Werkstoffe	Kontakt		Feder: CuSn
	Kontaktoberfläche		Feder: Sn
	Isolierkörper		PA, glühdrahtbeständig, GWT 750 °C nach IEC 60335-1
	Gehäusefarbe		natur

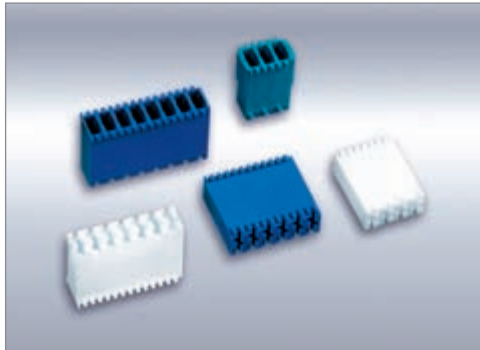

EH 688



SYSTEMBESCHREIBUNG

Gehäuse

- Steckverbinder mit Crimpanschluss
- Gehäuseabmessungen in Anlehnung an die Weißgeräte-Spezifikation RAST 5
- Unterschiedliche Codierungen nach RAST 5
- Indirektstecker mit Innenverrastung
- Leiterabgang 90° / 180°



EH 699



TECHNISCHE DATEN

Mechanisch	Raster		5 mm
	Polzahl	EH 699	2 – 8
		EH 688	1 – 8
		EH 788	2 – 6
	Verrastung		Innenverrastung
			6,3 FSH
		Crimptechnik	
		0,5 – 1,5 mm ²	
Elektrisch	Isolations-Ø		max. 3,3 mm
	Temperaturbereich	EH 688 / EH 699	-40 °C ... +120 °C
		EH 788	-40 °C ... +135 / 140 °C
	Werkstoffe	Bemessungsstrom	
Bemessungsspannung			250 / 400 V
Durchschlagfestigkeit			≥ 3,0 kV
Gehäusematerial			≥ 3 mm
Luftstrecke			≥ 3 mm
Kriechstrecke			≥ 3 mm
Freigaben		EH 688 / EH 699	DIN EN 61984 (IEC 61984)
Werkstoffe	Isolierkörper	EH 688	UL / ULC E96569
		EH 699	UL E306640
		EH 788	UL E306845
Werkstoffe	Gehäusefarbe		PA, glühdrahtbeständig, GWT 750°C nach IEC 60335-1 natur weitere Farben auf Anfrage



SYSTEMBESCHREIBUNG

Messerleiste

- Als fliegende Kupplung oder Schottwanddurchführung
- Gehäuseabmessungen entsprechend der Weißgerätespezifikation RAST 5
- Gegenstecker für Serien ECO-DOMO NF und ECO-DOMO Crimp
- Kontaktierung auf 6,3 x 0,8 mm Flachmesser
- Unterschiedliche Codierungen möglich

TECHNISCHE DATEN

Mechanisch	Raster	5 mm
	Polzahl	2 – 10
	Temperaturbereich	-40 °C ... +130 °C
	Blechstärke Schottwand	0,8 - 1,0 mm
Elektrisch	Bemessungsstrom	max. 16 A
	Bemessungsspannung	max. 400 V
	Freigaben	DIN EN 61984 (IEC 61984)
Werkstoffe	Isolierkörper	PA, glühdrahtbeständig, GWT 750°C nach IEC 60335-1
	Kontakte	CuZn, Sn



SYSTEMBESCHREIBUNG

- Messerleiste mit Schneidklemmanschluss als fliegende Kupplung oder Schotttdurchführung
- Ausführung mit / ohne Verrastung
- Leiterabgang 90°, 180° (optional 270°)
- Einzel- und / oder Doppelanschlag in Abhängigkeit zum Leiterquerschnitt
- Codierungen entsprechend der Weißgerätespezifikation RAST 5
- Label optional

TECHNISCHE DATEN

Mechanisch	Raster	5 mm
	Polzahl	2 - 10
	Anschlussart	Schneidklemmtechnik
	Leiterquerschnitt	0,5 - 0,75 mm ² / 0.5 + 0.5 mm ²
	Isolations Ø	2,3 mm
	Leiteraufbau	Litze
	Temperaturbereich	- 40 °C ...+ 110 °C
Elektrisch	Bemessungsstrom	10 A
	Bemessungsspannung	250 V
	Durchschlagfestigkeit	
	Gehäusematerial	2,5 kV
	Kriechstromfestigkeit	CTI ≥ 400
	Luft- und Kriechstrecken	≥ 4 mm
	Isolationswiderstand	> 10 ⁹ Ω
	Durchgangswiderstand	< 10 m Ω
Freigaben	DIN EN 61984 (IEC 61984)	
Werkstoffe	Kontakte	Flachmesser 6,3 x 0,8 mm
	Kontaktmaterial	CuSn
	Kontaktoberfläche	Sn
	Isolierkörper	PA, glühdrahtbeständig, GWT 750 °C nach IEC 60335-1
	Gehäusefarbe	natur

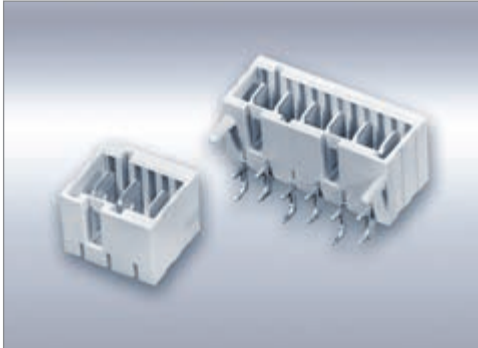

SYSTEMBESCHREIBUNG

- Individuelles frei konfigurierbares Steckverbindersystem entsprechend der Weißgeräte-Spezifikation RAST 5
- Gehäuseausführung in vertikaler oder horizontaler Steckrichtung zur Leiterplatte
- SMT-Ausführung in vertikaler Steckrichtung zur Leiterplatte
- Kontaktausführung in dual- oder in-line
- Individuelle Positionierung und Codierung
- Übersichtliche Gruppierung der Steckplätze durch frei positionierbare Trennwände bzw. Rastersprünge
- Brückenleiter als Null- und/oder Schutzleiter
- Label optional
- Voreilende Messerkontakte für Schutzleiterfunktion optional

Einsetzbare Gegenstecker

- Geeignet für RAST 5-Indirektsteckverbinder in Schraub-, Crimp- oder Schneidklemmtechnik
- 8105B / 8105FU (Schraubtechnik)
- EH 688 / EH 699 (Crimptechnik)
- ECO-DOMO NF (Schneidklemmtechnik)

Varianten

- ECO-FLEX M Messerleiste
- ECO-FLEX ML Messerleiste mit Brückenleiter
- ECO-FLEX BL Buchsenleiste mit Brückenleiter
- ECO-FLEX MBL Messer- / Buchsenkombinationsleiste mit Brückenleiter
- ECO-FLEX SMT Messerleiste SMT

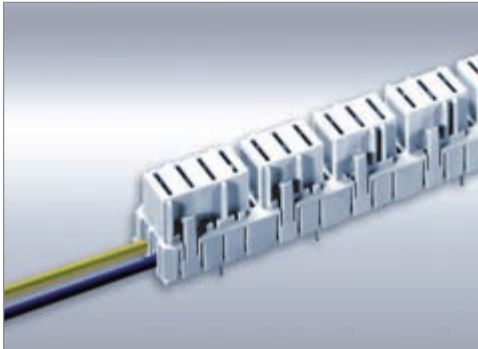

TECHNISCHE DATEN

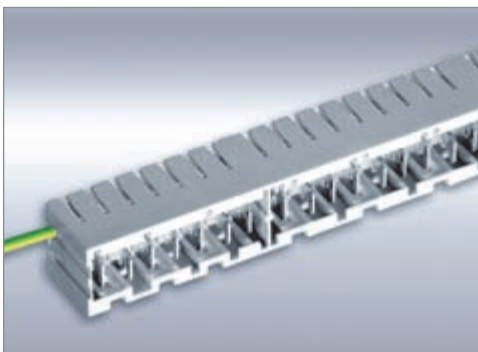

Mechanisch	Raster		5 mm
	Polzahl		
	- ECO-FLEX M	ohne Trennsteg mit Trennstegen	2 - 12 2 - 20
	- ECO-FLEX ML, BL, MBL;	mit Trennstegen oder Rastersprüngen	2 - 30*
	Rastersprung		7,5 mm, 10 mm
	Anschlussart		Löttechnik
	Temperaturbereich		-40 °C ... +120 °C
Elektrisch	Bemessungsstrom		- Messerkontakt 16 A - Federkontakt 10 A - Brückenleiter über Schneidklemme 10 A
	Bemessungsspannung		250 V
	Freigaben		DIN EN 61984 (IEC 61984) UL/ULC E96569 (nur Serie MS 941x)
Werkstoffe	Isolierkörper		PA, glühdrahtbeständig, GWT 750 °C nach IEC 60335-1
	Gehäusefarbe	Isolierkörper Messerleiste SMT	natur schwarz
	Kontakte		Flachmesser 6,3 x 0,8 mm
	Kontaktmaterial		CuZn / CuSn
	Kontaktoberfläche		Sn

* abhängig von der Anzahl der Trennwände bzw. Rastersprünge, größere Polzahlen auf Anfrage



SYSTEMBESCHREIBUNG

- Stiftleiste mit Schneidklemmanschluss als fliegende Kupplung oder Schottdurchführung
- Verschiedene Codierungsvarianten auf Anfrage
- Kabelabgang 90° und 270°
- Label optional
- Passender Gegenstecker z. B. Wiecon 8213 B

TECHNISCHE DATEN

Mechanisch	Polzahl	2 - 13
	Raster	5,08 mm
	Anschlussart	Schneidklemmtechnik
	Leiterquerschnittsbereich	0,35 - 0,5 mm ²
	Temperaturbereich	-40 °C ... +110 °C
Elektrisch	Bemessungsstrom	max. 6 A
	Bemessungsspannung	250 V
	Durchschlagfestigkeit	
	Gehäusematerial	≥ 2,5 kV
	Isolationswiderstand	> 10 ⁹ Ω
	Durchgangswiderstand	< 10 m Ω
	Luftstrecke	≥ 4 mm
	Kriechstrecke	≥ 2,5 mm
	Kriechstromfestigkeit	CTI ≥ 250
Werkstoffe	Isolierkörper	PA, glühdrahtbeständig, GWT 750 °C nach IEC 60335-1
	Gehäusefarbe	natur
	Zugehörige Kontakte	RSB 8199
	Kontaktmaterial	CuSn
	Kontaktoberfläche	Sn

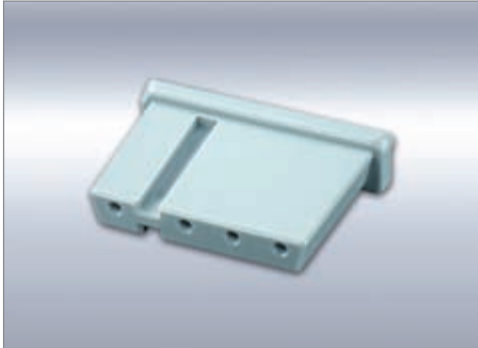

TECHNISCHE DATEN

Mechanisch	Raster	5,08 / 7,62 mm
	Polzahl	1-8 / 11
	Anschlussart	Crimptechnik
	Temperaturbereich	-40 °C...+100 °C, PBT: +125 °C
	Leiterquerschnitt Crimpfeder	0,22-1 mm ²
Elektrisch	Max. Strombelastung je Kontakt	4 A
	Bemessungsstrom	3 A
	Bemessungsspannung	250 V
	Isolationswiderstand	> 10 ⁹ Ω
	Durchgangswiderstand	< 10 m Ω
Werkstoffe	Isolierkörper	PC, 2 polig: PBT
	Crimpfeder	RFB 7851 CuSn verzinkt



SYSTEMBESCHREIBUNG

- Universelles Steckverbindersystem für den Einsatz in der Weißgerätetechnik, Industrieelektronik und Gebäudetechnik
- Anwendung als fliegende Kupplung, Schottdurchführung und zur Leiterplattenkontaktierung
- 2- bis 15-polig mit Crimpanschluss und Außenverrasterung
- Geeignet zum Anschluss an Leistungsgeräte bis 16 A
- Stecksockel fertig bestückt zum Leiterplattenanschluss
- Kabelabgang 180°
- Kodierung mittels Kontakttypen
- Eindeutige Positionierung

TECHNISCHE DATEN

Mechanisch	Raster	6,35 mm	
	Polzahl	Einreihig	2 - 5
		Mehreihig	6 - 15
	Anschlussart	Stecker, Gegenstecker	Crimptechnik
		Stecksockel	Löttechnik
	Leiterquerschnitt	0,34 - 0,82 mm ² / AWG 22-18	
		0,75 - 2,03 mm ² / AWG 18-14	
	Verrasterung	ja	
	Verschmutzungsgrad	2	
	Temperaturbereich	-40 °C ... +110 / +120 °C *	
Elektrisch	Bemessungsstrom	max. 16 A	
	Bemessungsspannung	400 V	
	Durchschlagfestigkeit		
	Gehäusematerial	2,21 kV	
	Isolationswiderstand	10 ⁹ Ω	
	Durchgangswiderstand	< 10 m Ω	
	Luft- und Kriechstrecken	≥ 4 mm	
	Kriechstromfestigkeit	CTI 600 / ≥ 300 *	
	Überspannungskategorie	II	
	Isolierstoffgruppe	I / III a *	
Freigaben	UL E306640 und UL / ULC E96569		
	VDE geprüft		
Werkstoffe	Kontakt	CuZn, CuSn	
	Kontaktoberfläche	Sn	
	Isolierkörper	PA, glühdrahtbeständig, GWT 750 °C nach IEC 60335-1	
	Gehäusefarbe	natur	
	Codierung	ja	

* Materialabhängig



SYSTEMBESCHREIBUNG

- 2-poliger Sensorstecker
- Raster 6,5 mm
- Bestückbar mit 4,8er Winkelflachsteckhülsen RSB 8186
- Kabelabgang 90°
- Deckelverrastung
- Verschiedene Gehäusefarben

TECHNISCHE DATEN

Mechanisch	Polzahl	2
	Raster	6,5 mm
	Anschlussart	Crimptechnik
	Leiterquerschnitte	0,5 - 1,5 mm ² (AWG 20-16)
	Isolations-Ø max.	2,8 mm
	Abisolierlänge	4,5 ± 0,5 mm
	Verrastung	Deckelverrastung
	Temperaturbereich	-40 °C ... +110 °C
Elektrisch	Bemessungsstrom	16 A
	Bemessungsspannung	250 V
	Überspannungskategorie	III
	Prüfspannung	1,39 kV / 60 s
	Durchschlagfestigkeit	
	Gehäusematerial	5 kV
	Isolierstoffgruppe	III a
	Verschmutzungsgrad	3
	Kriechstromfestigkeit	CTI ≥ 325
	Luftstrecke	≥ 1,5 mm
	Kriechstrecke	≥ 2,5 mm
	Isolationswiderstand	> 10 ⁹ Ω
Durchgangswiderstand	< 10 m Ω	
Werkstoffe	Kontaktmaterial	CuZn
	Kontaktoberfläche	Sn
	Isolierkörper	PA, glühdrahtbeständig, GWT 750 °C nach IEC 60335-1
	Gehäusefarbe	div. Farben



SYSTEMBESCHREIBUNG

Diese Steckverbinder-Serie, bestehend aus Gehäuse EH 700/4-2 und der Flachsteckhülse RSB 8180.1158, ist steckbar auf Flachsteckmesser 6,3 x 0,8 nach DIN 46244. Die Gehäuse haben einen Rasterabstand von 8 mm und sind als Verbindersystem für den Anschluss von Heizplatten geeignet. Temperaturbereich 270°C.

TECHNISCHE DATEN

Mechanisch	Raster	8 mm
	Polzahl	1- bis 4-polig, bis 6-polig auf Anfrage
	Anschlussart	Crimp
	Leiterquerschnitt	0,5 – 1,5 mm ²
	Isolations- Ø	max. 3,3 mm
	Codierung	ja
	Positionierung	ja
	Verrastung	möglich
Elektrisch	Temperaturbereich	-40 bis 270 °C
	Bemessungsstrom	16 A bei Tu 240 °C 15 A bei Tu 250 °C
	Bemessungsspannung	400 V
	Durchgangswiderstand	< 5 mΩ
	Kriechstromfestigkeit	CTI > 175
	Freigaben V	DE DIN EN 61984 (IEC61984), ÜG130926 UL 1977 / ULC CAN/CSA C22.2, File E96569
	Werkstoffe	Zugehörige Kontakte
Kontaktmaterial		Ni
Isolierkörper		PPS-V0, glühdrahtbeständig, GWT 750 °C nach IEC 60335
Gehäusefarbe		schwarz



SYSTEMBESCHREIBUNG

- 1- bis 4-poliger Rundsteckverbinder
- Rundkontakte für Crimpanschluss
- Abgedichtet nach Schutzklasse IP 44
- Beidseitige Außenverrasterung
- Kodiermöglichkeit
- Einzelleitungen oder Schlauchleitung
- Kabelabgang 180°
- Einklemmmöglichkeit für seitlichen Blechausschnitt
- Gehäuserippen zur optionalen Umspritzung

TECHNISCHE DATEN

Mechanisch	Polzahl	1 - 4
	Anschlussart	Crimptechnik
	Mögliche Kontaktbestückung	
	Buchse	RBB 8210
	Stift	RTB 8211
	Stift geschlitzt, leicht steckbar	RTB 8212
	Leiterquerschnitt	0,35 - 2,03 mm ²
	Temperaturbereich	-40 °C ... + 120 °C
	Blechstärke Schottwand	0,8 mm
Elektrisch	Bemessungsstrom	16 A
	Bemessungsspannung	250 V
	Durchschlagfestigkeit	> 2,21 kV
	Isolationswiderstand	> 10 ⁹ Ω
	Durchgangswiderstand	< 10 m Ω
	Kriechstrecke	≥ 2,2 mm
	Kriechstromfestigkeit	CTI ≥ 400
Werkstoffe	Isolierkörper	PA, glühdrahtbeständig GWT 750 °C, nach IEC 60335-1
	Gehäusefarbe	natur
	Kontaktmaterial	CuZn oder CuSn
	Kontaktoberfläche	Sn



VERSIONEN

- stehend
- liegend
- einreihig

TECHNISCHE DATEN

Mechanisch	Polzahl	bis 40
	Anschlussart	Löttechnik
	Temperaturbereich	-40 °C...+100 °C
Elektrisch	Max. Strombelastung je Kontakt	*
	Bemessungsstrom	*
	Bemessungsspannung	*
	Isolationswiderstand	*
	Durchgangswiderstand	*
Werkstoffe	Kontakt	CuZn
	Kontaktoberfläche	Sn
	Isolierkörper	PBT
		PC, glühdrahtbeständig GWT 750 °C nach IEC 60335-1

* Die elektrischen Daten sind abhängig von dem entsprechenden Anwendungsfall.
Die Angaben erhalten Sie auf Anfrage.

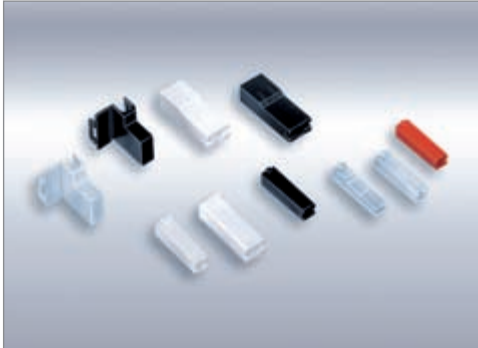

VERSIONEN

Einzel- oder Mehrfach-Gehäuse für Flachstecker und Flachsteckhülsen, lieferbar in folgenden Ausführungen

- Glühdrahtbeständig, GWT 750 °C nach IEC 60335-1
- Brennbarkeitsklasse UL 94 V2 oder V0
- In natur oder farbig



STOCKO-Produkte werden in unseren Prüflaboratorien laufend vielfältigen Prüfungen unterzogen. VDE-, UL / ULC- und weitere Freigaben für die wichtigen STOCKO-Artikel werden regelmäßig ergänzt.

Technische Datenblätter stellen wir Ihnen auf Anforderung gerne zur Verfügung.



Flachsteckhülsen für Steckbreite 6,3 mm, in den Ausführungen: verriegelbar, nicht entriegelbar, leicht aufsteckbar, als Timer-Kontakt, für Gehäusemontage, geeignet für RAST 5 Gehäuse

- Material: Messing, Zinnbronze oder Stahl, andere Materialien auf Anfrage
- Veredlung: blank, verzinkt oder vernickelt
- Leiterquerschnitt: 0,2 - 6,0 mm² / AWG 24 - 10
- Steckdicke: 0,8 mm nach DIN oder IEC Norm
- Temperaturbereich: -40 °C bis +300 °C



Flachsteckhülsen für Steckbreite 4,8 mm, in den Ausführungen: verriegelbar, nicht entriegelbar, leicht aufsteckbar, für Gehäusemontage

- Material: Messing, Zinnbronze oder Stahl, andere Materialien auf Anfrage
- Veredlung: blank, verzinkt oder vernickelt
- Leiterquerschnitt: 0,14 - 2,5 mm² / AWG 26 - 14
- Steckdicke: 0,5 - 0,8 mm nach DIN oder IEC Norm
- Temperaturbereich: -40 °C bis +300 °C



Flachsteckhülsen für Steckbreite 2,8 mm, in den Ausführungen: nicht entriegelbar, leicht aufsteckbar, als Timer-Kontakt, für Gehäusemontage

- Material: Messing, Zinnbronze oder Stahl, andere Materialien auf Anfrage
- Veredlung: blank, verzinkt oder vernickelt
- Leiterquerschnitt: 0,14 - 1,5 mm² / AWG 26 - 16
- Steckdicke: 0,5 - 0,8 mm nach DIN oder IEC Norm
- Temperaturbereich: -40°C bis +300°C

STOCKO-Produkte werden in unseren Prüflaboratorien laufend vielfältigen Prüfungen unterzogen. VDE-, UL / ULC- und weitere Freigaben für die wichtigen STOCKO-Artikel werden regelmäßig ergänzt.

Technische Datenblätter stellen wir Ihnen auf Anforderung gerne zur Verfügung.



Flachstecker in 2,8 / 4,8 oder 6,3 mm Steckbreite für STOCKO-Flachsteckhülsen

- Zum Crimpen
- Zur Leiterplatten-Montage
- Zum Anschweißen

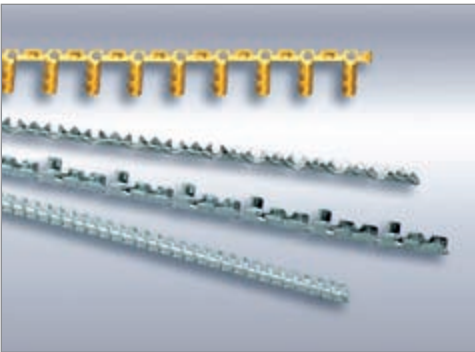

Aderendhülsen mit oder ohne Isolationscrimp

- Für Längs- oder Quertransport
- Für mehradrige Leiter oder Lackdraht
- Leiterquerschnitt: 0,2 - 16 mm² / AWG 24 - 6



Krallenkabelschuhe in Ring- oder in C-Form, mit oder ohne Isolationscrimp

- Bohrungsdurchmesser: 2,3 - 10 mm
- Leiterquerschnitt: 0,25 - 20 mm² / AWG 22 - 4

Abgerundet wird unser Produktprogramm „Crimpkontakte“ mit

- Rundsteckhülsen
- Rundstiften
- Leiterplatten-Kontakten und
- Sonderanschlußteilen

STOCKO-Produkte werden in unseren Prüflaboratorien laufend vielfältigen Prüfungen unterzogen. VDE-, UL / ULC- und weitere Freigaben für die wichtigen STOCKO-Artikel werden regelmäßig ergänzt.

Technische Datenblätter stellen wir Ihnen auf Anforderung gerne zur Verfügung.



ZÜNDKERZENSTECKER



ZÜNDKERZENSTECKER



ZÜNDSCHLOSS



BÜRSTENHALTER



NCC PLUG-IN

Lampenhalter HiperVision New Cap Concept u. a. für Blinklicht oder Tagfahrlicht

- Crimp nach VW 60330
- ungedichtet
- Steckanschluss-Schnittstelle
- verschiedene Deckel- und Grifftypen sind verfügbar



NCC BAJONETT

Lampenhalter HiperVision New Cap Concept u. a. für Blinklicht oder Nebellicht

- Steckverbinderanschluss
- gedichtet
- Bajonett-Schnittstelle



H7

Lampenhalter für H7-Abblendlicht
Verschiedene Konturen und Griffe



BL

Lampenhalter für Blinklicht und Parklicht
Kundenspezifische Typen auf Anfrage

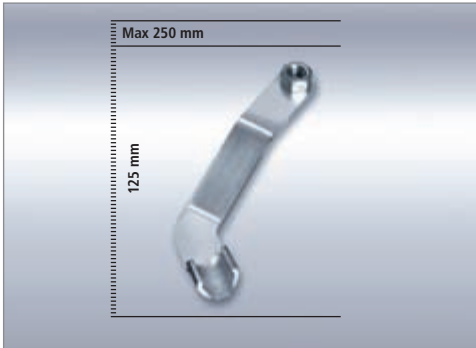

STANZTEILE

Präzision in großer Dimension

Wir haben die von uns gewohnte Präzision im Feinstanzbereich auch auf große Stanzteile übertragen. Wir entwickeln, validieren und produzieren Stanz-Biegeteile auf Wunsch mit kleinsten Form- und Lagetoleranzen, z. B. bei Kabelschuhen und Strombrücken, um die steigenden Präzisions- und Qualitätsanforderungen im Automobilbereich jederzeit zu erfüllen.

Merkmale

- Presskraft bis 160 t
- Blechstärken bis 5 mm
- Bandbreiten bis 300 mm
- Teilegröße bis 120 x 250 mm
- Kupfermetalle, Aluminium und Stähle

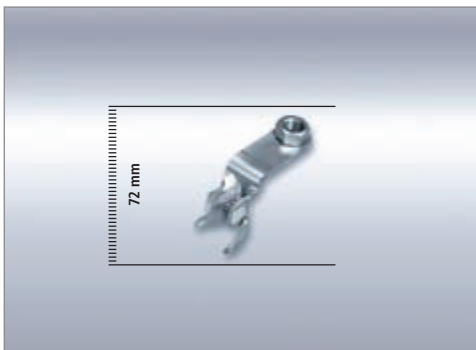
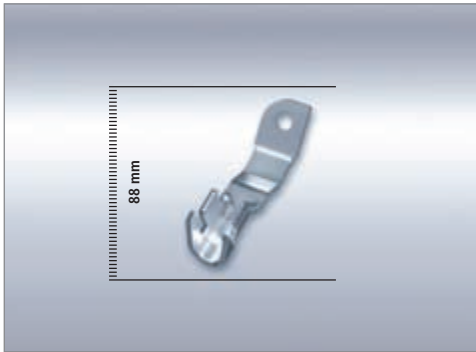

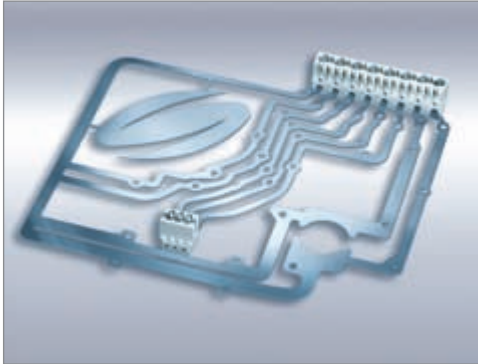

KUNDENSPEZIFISCHE STANZGITTER

- Direkt-Steckverbinderanschluß als Option
- Mit oder ohne Umspritzung
- Konturformung, auch 3D
- Teilegröße bis 120 x 250 mm
- Teil-, Voll- oder Sonderveredlung
- Verschiedene Metalle und Kunststoffe, Standard bis Hochtemperatur

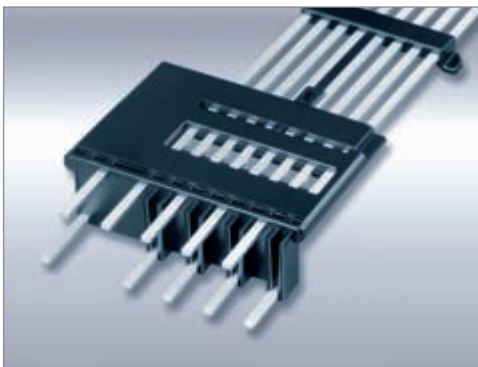
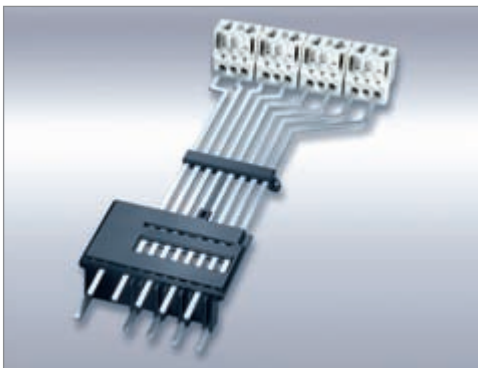
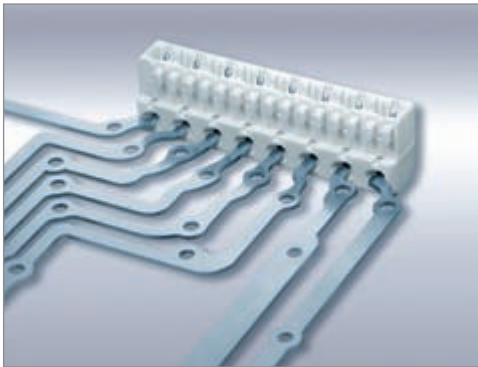

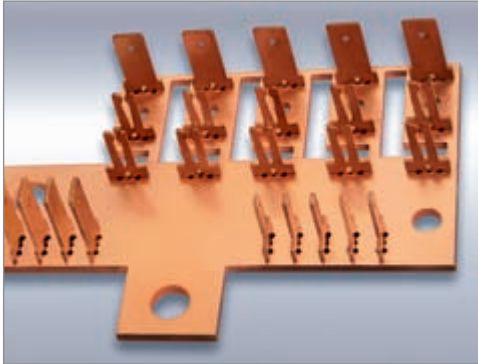

BUSBAR

- Blechstärke bis 5 mm
- Teilegröße bis 120 x 250 mm
- Mit oder ohne Umspritzung
- Einsatz:
 - Sicherungsboxen
 - Stromverteiler
 - Kundenspezifische Anwendungen
- Kombinierbar mit Sicherungs- und Relaisalter
- Spezifische Materialien und Oberflächen

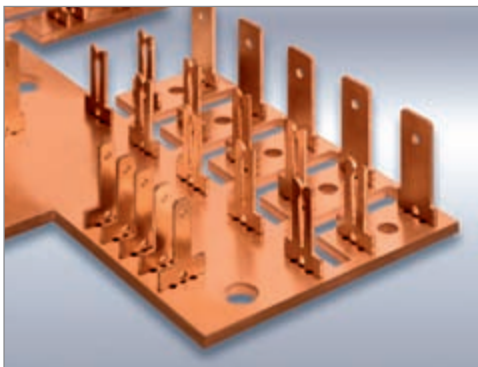
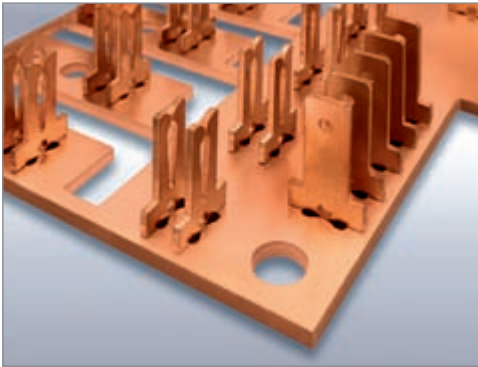



KABELSCHUHE MIT MONTIERTER MUTTER



LAUTSPRECHERMODUL

Kernscheibe und Kontaktierungseinheit für Miniaturlautsprecher Ø 13 mm

Anwendungsgebiet
Mobiltelefone



LADEKONTAKT FÜR AKKU-RASIERER



- Lötfreie Kabelschuhe mit und ohne Isolation
- Stiftkabelschuhe
- Parallel-Verbinder
- Serien-Verbinder
- Flachstecker
- Verarbeitungstechnik:
Abisolierzangen, Ansetzzangen, elektrische und hydraulische Ansetzgeräte.





Qualität und Zuverlässigkeit einer elektrischen Verbindung werden stark durch die Verarbeitungstechnik bestimmt. Deshalb bieten wir für alle STOCKO-Produkte auch die rationelle Verarbeitungstechnik an. Egal, um welchen Anwendungsfall und um welche Produktionsmenge es sich handelt, wir stellen Ihnen nach dem neuesten Stand der Technik entwickelte Werkzeuge und Maschinen zur Verfügung. Von der einfachen Handzange über Halbautomaten bis hin zum modular aufgebauten Vollautomaten mit „Just-in-time“-Funktionen, bildschirmgeführter Maschinenbedienung, automatischer Qualitätssicherung, Internetanschluss für Ferndiagnose und der Möglichkeit Kabelzweigsequenzen zu programmieren. Mit dem Ziel, durch optimale Fertigungsrationalisierung die Produktivität unserer Kunden gewinnbringend zu steigern. Dabei steht Ihnen immer ein qualifiziertes STOCKO-Team von Service-Technikern mit Rat und Tat zur Seite. Sie sorgen im Notfall für schnelle Fehlerbeseitigung und führen vorbeugende Wartungsaufgaben durch.

- 1 Service-Handzange
zur Verarbeitung von Steckverbindersystemen in Schneidklemmtechnik
- 2 STOCKMAT ECO-DOMO professional line
Halbautomat für die Verarbeitung der Steckverbindersysteme ECO-DOMO
- 3 STOCKMAT CRIMP professional line
Elektrisch angetriebene Ansetzmaschine zur Verarbeitung von Crimpkontakten in Bandform
- 4 ECO-MASTER
Vollautomat zur Verarbeitung der Steckverbinderserien ECO-TRONIC, ECO-TRONIC pro und Crimpkontakten.

Deutschland

Hauptsitz
STOCKO Contact GmbH & Co. KG
Simonshöfchen 31
42327 Wuppertal
Tel.: +49 202 9733 - 2
Fax: +49 202 9733 - 411
E-Mail: info@stocko-contact.com

P STOCKO Contact GmbH & Co. KG
Olefallstr. 26
53940 Hellenthal
Tel.: +49 6145 9599-0
Fax: +49 2482 84 - 240
E-Mail: hellenthal@stocko-contact.com
E-Mail: service-idc@stocko-contact.com

D Lorenzgroup Electronic
Distribution und Vertriebsgesellschaft mbH
Schieferstein 6
65439 Flörsheim
Tel.: +49 6145 9599-0
Fax: +49 6145 9599-40
E-Mail: info@lorenzgroup.com

D HZ GmbH
Technische Kunststoffe & Elektrische
Verbindungstechnik
Johannes-Giesser-Straße 11
71364 Winnenden-Hertmannsweiler
Tel.: +49 7195 59069 - 22
Fax: +49 7195 59069 - 29
E-Mail: mail@hz-gmbh.com

R Hoppe & Co. Electronic
Inhaber Hans Zeltner e.K.
Thomas-Mann-Straße 50
90471 Nürnberg
Tel.: +49 911 327175
Fax: +49 911 327141
E-Mail: info@hoppe-electronic.de

D zeb elektroTECHNIK GmbH
Thomas-Mann-Straße 50
90471 Nürnberg
Tel.: +49 911 323957-0
Fax: +49 911 327141
E-Mail: info@zeb-gmbh.de

D ETB Electronic Team
Beratungs- und Vertriebs GmbH
Wundramweg 1
31303 Burgdorf
Tel.: +49 5136 97229-0
Fax: +49 5136 972 9-39
E-Mail: info@etb-electronic.de

Australien

D Braemac Pty Ltd
1/59-61 Burrows Road, Alexandria
Sydney, NSW 2015 Australia
Tel.: +61 2 95506600
Fax: +61 2 95506377
E-Mail: info@braemac.com.au

Belgien, Luxemburg

R ATEM N.V./S.A.
Bedrijvenpark De Veert 4
B-2830 Willebroek
Tel.: +32 03 8661800
Fax: +32 03 8661828
E-Mail: info@atem.be

Brasilien, Südamerika

SO STOCKO CONTACT Brasil Ltda.
Av. Paulista, 1439 – 1º andar Cj12
01311-200 São Paulo / SP / Brasil
Tel.: +55 11 4890 2223
Mobil: +55 11 94251 2450
E-Mail: brazil@stocko-contact.com

China

R STOCKO Contact GmbH & Co. KG
c/o Wieland Electric
Trading (Shanghai) Co. Ltd.
7F, East Huaihai Int'l Mansion,
No 49 Huaihai Road (E),
Huang Pu District, Shanghai
200010, PRC
Tel.: +86 21 63555772-126
63555772-127
Fax: +86 21 6355 0090
Mobil: +86 136 36435222
E-Mail: china@stocko-contact.com

SO STOCKO Contact GmbH & Co. KG
#3-601, No.42 Dongshan 4th Road,
Qingdao 266100, P.R.China
Mobil: +86 139 69760609
Fax: +86 532 / 66870622
E-Mail: china@stocko-contact.com

SO STOCKO Contact GmbH & Co. KG
No 147-149, Changping Avenue,
Lian Guan Plaza, Room 1520,
Guangdong Province, Dongguan City,
Changping Town 523560,
P.R.China
Mobil: +86 137 1278 7427
E-Mail: china@stocko-contact.com

SO STOCKO Contact GmbH & Co. KG
Unit 08-1-302, No.184 Taishan Road
New district Changzhou 213022,
P.R.China
Mobil: +86 136 85216240
E-Mail: china@stocko-contact.com

D WG Industrial Control Equipment
Suit. 22, No. 328, Hengyong RD
Jiading District
201806 Shanghai, P.R.China
Tel.: +86 21 34533671
Fax: +86 21 34311361
E-Mail: sales@wg-ind.com

Dänemark

R MATECH SYSTEMS A/S
D Ankelbovej 6
7190 Billund
Denmark
Tel.: +45 75 338949
Fax: +45 75 338946
E-Mail: info@matechsystems.dk

Estland, Lettland, Litauen

R Adcontact/Gammeter
Paldiski mnt 31
EE - 76606 Keila, Harjumaa
Tel.: +372 671 2251
Fax: +372 671 2253
Mobil: +372 50 89343
E-Mail: info@gammeter.ee

Finnland

R Adcontact AB Filial I Finland
GAMMETER
Vehnämlylynkatu 6
FIN-33560 Tammerfors
Finland
Tel.: +358 3 3802211
Fax: +358 3 3802244
E-Mail: info@gammeter.fi

Frankreich

S STOCKO CONTACT Eurl
7, Route d'Eichhoffen
CS 40017 Andlau
67145 - BARR Cedex
Finland
Tel.: +33 388 585858
Fax: +33 388 585888
E-Mail: andlau@stocko-contact.com

R M. Roland DOTIGNY
4 Rue Rougette
60240 Liancourt St Pierre
Tel.: +33 3 44479168
Fax: +33 3 44479168
E-Mail: roland.dotigny@stocko-contact.com
(Parisienne, Ouest, Normandie, Nord)

R CONNECT-SYSTEMES
D 31, Impasse de la Balme
69800 Saint-Priest
Tel.: +33 4 78901315
Fax: +33 4 78906332
E-Mail: commercial@connect-systemes.fr
(Röhne-Alpes, Sud, Centre, Est)

Griechenland

R S. SAKELLIYOU & CO O.E.
Manufacturer's Agents
15B Konstantinidou str.
K. Patissia 104 45 - Athens
Tel.: +30 2 108322611
Fax: +30 2 108325444
E-Mail: info@sasta.gr

Großbritannien

D Cabletrix Ltd.
9/10 James Watt Close
Drayton Field Industrial Estate
Daventry, Northants NN11 8QU, UK
Tel.: +44 1327 876769
Fax: +44 1327 300130
E-Mail: sales@cabletrix.co.uk

D J-Tronics Ltd
1 Granger Avenue
Acomb
York, YO26 5LF, UK
Tel.: +44 1904 795690
Fax: +44 1904 790887
E-Mail: julie@j-tronics.co.uk

If you need a design partner
for harnesses contact:
gareth@j-tronics.co.uk

D New Force Ltd
Fair Crest
Conghurst Lane
Hawkhurst
Cranbrook
Kent
TN18 5DZ
Tel.: 01580 752014
E-Mail: sales@new-force.co.uk

Indien, Sri Lanka, VAE

D AURO CONTROLS PRIVATE LIMITED
Florina Apartment, 6th Floor,
Survey No. 2/1/7, Erandwane,
Pune 411004 INDIA
Tel.: +912025465915
E-Mail: sales@aurcontrols.com

Indonesien

D PT. Esecodharma Permai
Green Sedayu Biz Park Daan Mogot
JL. Raya Daan Mogot KM.18
Blok DM-2 No.18, Jakarta Barat, 11840
Tel.: +62 21 5696 8822
Fax: +62 21 5696 8811
E-Mail: eseco-mkt@eseco.co.id

Irland, Republik

D Cabletrix Ltd.
9/10 James Watt Close
Drayton Field Industrial Estate
Daventry, Northants NN11 8QU, UK
Tel.: +44 1327 876769
Fax: +44 1327 300130
E-Mail: sales@cabletrix.co.uk

Italien

R KLEMI Contact Srl
D via Monferrato, 43
20098 San Giuliano Milanese (MI)
Italy
Tel.: 39-02-5560.6101
Fax: +39-02-5560.7134
E-Mail: klemi@klemi-contact.com

Japan

SO STOCKO CONTACT GmbH & Co.KG
c/o Wieland Electric Co., Ltd.
Nisso No. 16 Bldg. 3-8-8
Shin-Yokohama Kohoku-ku Yokohama
222-0033 Japan
Tel: +81-45-473-5085
Fax: +81-45-470-5408
E-Mail: japan@stocko-contact.com

Kanada

R WIELAND Electric Inc.
2889 Brighton Rd.
Oakville, ON L6H 6C9
Tel.: (905) 829-8414 or 1-800-Wieland
Fax: (905) 829-8413
E-Mail: technical.support@
wieland.electric.com

Korea

D Sam Tra International
Hoseo Venture Tower 609 Ho
319 Gasan-dong
Geumcheon-gu, Seoul 153-711
Korea
Tel.: +82 2 26275625
Fax: +82 2 26275629
E-Mail: sales@samtra.co.kr

- (D)** Distribution
- (P)** Zweigwerk
- (R)** Vertretung
- (S)** Tochtergesellschaft
- (SO)** Vertriebsbüro

(SO) Stocko Contact GmbH & Co. KG
Korea Office
Level 41, Gangnam Finance Center
152 Teheran-ro, Gangnam-gu,
Seoul 06236
Korea
Tel.: +82 2 2008 4580
Mobil: +82 10 5809 5970
Fax: +82 2 2008 4555
E-Mail: korea@stocko-contact.com

Kroatien, Slowakei, Slowenien, Tschechien

(via Codico Partner)
(D) CODICO GmbH
Zwingenstraße 6-8
A-2380 Perchtoldsdorf
Tel.: +43 01 86305-0
Fax: +43 01 86305-5000
E-Mail: office@codico.com

Malaysia

(D) C.T.M. Industries Sdn. Bhd
(Penang Office)
14 & 16 Lorong Nagasari 4,
Kawasan Perusahaan Prai,
13600 Prai, Malaysia.
Tel: +60 4 397 9202
Fax: +60 4 397 9155
E-Mail: pg-ctm@ese-group.com

(D) C.T.M. Industries Sdn. Bhd
(Kuala Lumpur Office)
Suite 719, Blk B2,
Leisure Commerce Square,
No. 9, Jalan PJS 8/9,
46150 Petaling Jaya,
Selangor Darul Ehsan, Malaysia.
Tel.: +60 3 7875 3212
Fax: +60 3 7875 3302
Email: pg-ctm@ese-group.com

Mexiko

(SO) STOCKO CONTACT GmbH & Co. KG
Sales Office Texas
El Paso
Cell: +1 915 309 5363
E-Mail: Mexico@stocko-contact.com

Niederlande

(D) AVT Industrial Components
Freddy van Riemsdijkweg 7
5657 EE Eindhoven
Tel.: +31 40 2088088
Fax.: +31-40-2088099
E-Mail: sales@avtic.com

Norwegen

(R) Adcontact/Gammeter
(D) P.O. Box 246 Skøyen
N-0213 Oslo
Tel.: +47 22417700
Fax: +47 22417701
E-Mail: info@adcontact.se

Österreich

(D) CODICO GmbH
Zwingenstraße 6-8
A-2380 Perchtoldsdorf
Tel.: +43 01 86305-0
Fax: +43 01 86305-5000
E-Mail: office@codico.com

Philippinen

(D) C.T.P. Industries, Inc
Unit # 1001 Primeland Tower,
2218 Market Street,
Madrigal Business Park, Ayala Alabang,
Muntinlupa City, Philippines 1771
Tel.: +63 2 245 0632 / 245 0639
Fax: +63 2 836 7968
E-Mail: admin@ctp.com.ph

Polen

(R) EVOLTEC Tomasz Pawlowski
ul. Bekasów 63/65
(D) 02-803 Warszawa
Tel.: +48 22 550 27 40-44
Tel.: +48 22 550 27 47
Fax: +48 22 550 27 45
E-Mail: info@evoltec.pl

Portugal

(SO) STOCKO CONTACT GmbH & Co. KG
Vertriebsbüro Spanien / Portugal
F. Rius i Taulet, 19-3°
E-08850 Gavà (Barcelona)
Tel.: +34 936 627188
Fax: +34 936 627188
Mobil: +34 676 490974
E-Mail: spain@stocko-contact.com

Russland

(D) CE Engineering
Krasnokazarmennaya 3 build 5
Moscow 111250
Russia
Tel.: +7 495 2563541
Fax: +7 495 9671561
E-Mail: info@faston.ru

(D) ELCO Group LLC
13A, Building 4, Structure 4
Varshavskoye Shosse
Moscow 115230
Tel.: +7 495 9818516
Fax: +7 495 7750255
E-Mail: info@elcogroup.ru

Weißrussland

(D) FEK Company
Pushkina 29-B
220016 MINSK
Belarus
Tel.: +375 17 2102189
Fax: +375 17 2102189
E-Mail: info@fek.by

Schweden

(R) Adcontact/Gammeter
Ursviksv. 127B
(D) P.O. Box 7044
S-17407 Sundbyberg
Tel.: +46 8 4453600
Fax: +46 8 4453610
E-Mail: info@adcontact.se

Schweiz

(R) AWAG Elektrotechnik AG
Sandbühlstrasse 2
(D) CH-8604 Volketswil
Tel.: +41 044 9081919
Fax: +41 044 9081999
E-Mail: info@awag.ch

Singapur

(SO) STOCKO CONTACT GmbH & Co. KG
Liaison Office Singapur
Blk 5, Rivervale Crescent
08-05 Singapore 545084
Mobil: +65 91 832131
E-Mail: singapore@stocko-contact.com

(D) C.T.S. Industries Pte Ltd
47 Kaki Bukit Place,
Eunos Techpark,
Singapore 416225
Tel.: +65 6276 3328
Fax: +65 6276 3336
E-Mail: sales_cts@ese.com.sg

(D) Seap Trading Pte. Ltd.
16 New Industrial Road # 05-02
Hudson Techno Centre
Singapore 536204
Tel.: +65 6345 1788
Fax: +65 6348 6116
E-Mail: info@seaptrading.com.sg

Spanien

(SO) STOCKO CONTACT GmbH & Co. KG
Vertriebsbüro Spanien / Portugal
F. Rius i Taulet, 19-3°
E-08850 Gavà (Barcelona)
Tel.: +34 936 627188
Fax: +34 936 627188
Mobil: +34 676 490974
E-Mail: spain@stocko-contact.com

(D) TC Componentes, S.L.
Cami de Can Calders,6 12-G
E-08173 Sant Cugat del Vallès
Barcelona
Tel.: +34 93 590 28 30
Fax: +34 93 590 02 67
E-Mail: info@tc-componentes.es

Südafrika

(R) APT Advanced Product Technology (PTY)
LTD.
Strijdom Park, Randburg
P.O. Box 832
Ferndale 2160
Tel.: +27 11 7926010
Fax: +27 11 7929879
E-Mail: craig@aptsa.co.za

Thailand

(D) ST Global Industries Co., Ltd.
36 Moo 4, Tambon Pimpha
Amphur Bangpakong
Chachoengsao, 24130
Thailand
Tel.: +66 38 595983
Fax: +66 38 595363
E-Mail: stglobal@st-global.co.th

Taiwan

(D) Cian Shin Industrial Co.,LTD
4F., No.33, Ren'ai St. Tamsui Dist.,
New Taipei City 25168 Taiwan (R.O.C.)
Tel.: +886 2 26230681
Fax: +886 2 26231920
E-Mail: sales@cianshin.com.tw

Türkei

(SO) STOCKO CONTACT GmbH & Co. KG
Istanbul Liaison Office
Atakoy 11. Kısım, Cigdem D Blok, D:33
34158 Istanbul / TURKIYE
Tel.: +90 212 6618710
Fax: +90 212 6618720
E-Mail: info@stockotr.com

Ungarn

(R) CZINEGE és FIAI Kft.
(D) Pesti ucta 36,
H-5100 - Jászberény
Tel.: +36 057 500190
Fax: +36 057 500191
E-Mail: czinege@czinege.hu

USA

(SO) STOCKO CONTACT GmbH & Co. KG
Sales Office Michigan
Detroit
Tel.: +1 248 5719596
E-Mail: usa@stocko-contact.com

(SO) STOCKO CONTACT GmbH & Co. KG
Sales Office Illinois
Chicago
913 N Neva Ave
Addison, IL 60101
Tel.: +1 630 5185089
E-Mail: usa@stocko-contact.com

(SO) STOCKO CONTACT GmbH & Co. KG
Sales Office Texas
El Paso
Tel: +1 915 309 5363
E-Mail: usa@stocko-contact.com

(SO) STOCKO CONTACT GmbH & Co. KG
Sales Office Kentucky
Morehead
Tel.: +1 606 356 3499
E-Mail: usa@stocko-contact.com

Vietnam

(D) C.T.S. Industries (Indochina) Co., Ltd
(Hanoi Head Office)
165 Thai Ha Street, Lang Ha Ward,
Song Hong Land Office Building,
Unit 2, 5th Floor,
Dong Da District, Hanoi, Vietnam
Tel.: +84 4 3203 2999
Fax: +84 4 3201 2999
E-Mail: sales@ctsindochina.com.vn

(D) C.T.S. Industries (Indochina) Co., Ltd
(Ho Chi Minh Branch Office)
5th Floor, Mekong Tower,
235 - 241 Cong Hoa Street.,
Tan Binh District,
Ho Chi Minh City, Vietnam
Tel.: +84 8 3600 0826
Fax: +84 8 6281 6568
E-Mail: sales@ctsindochina.com.vn

STOCKO CONTACT
GmbH & Co. KG

Simonshöfchen 31
D-42327 Wuppertal

Tel. +49 202 9733 - 2
Fax +49 202 9733 - 411

E-Mail info@stocko-contact.com
Internet www.stocko-contact.com

Ein Unternehmen der Wieland Gruppe

